

酒田ラージボール卓球選手権大会入賞者一覧

種目	第16回 平成27年12月							
	1位		2位		3位		3位	
	選手名	地区	選手名	地区	選手名	地区	選手名	地区
男子シングルス59歳以下	佐藤 正美	鶴岡	秋葉 正昭	山形	小柳 良	酒田	高野 賢治	新潟
〃 60歳代	桜田 幸雄	酒田	轡田 崇幸	新潟	和泉田 俊一	新潟	斎藤 弘吉	鶴岡
〃 70歳代	河村 吉夫	山形	伊藤 孝志	秋田	菅原 進	鶴岡	金田 勉	新潟
女子シングルス59歳以下	佐々木 直美	秋田	伊藤 元美	酒田	清水 祥子	秋田	金田 美紀子	新潟
〃 60歳代	渡部 敏恵	新潟	越後屋 温子	秋田	石川 和美	鶴岡	佐藤 達子	酒田
〃 70歳代	佐藤 璃美子	秋田	八向 啓子	鶴岡	小家 紀里	山形	大原 悦子	酒田
男子ダブルス119歳以下	藤原 辰也	鶴岡	伊藤 好男	酒田	長谷川 徹	山形	—	
	佐々木 洋		白田 忠豊		吉川 秀貴		—	
〃 120歳以上	日下部 実	酒田	金田 勉	新潟	伊藤 誠二	山形	長南 寛	鶴岡
	五十嵐 慎一		加藤 三治		秋葉 正昭		上野 徹	
〃 140歳以上	長島 修	新潟	高橋 浩一	山形	高橋 正義	秋田	丸山 淳一	鶴岡
	中山 勝		河村 吉夫		田口 正弘		芳賀 誠	
女子ダブルス119歳以下	及川 まゆみ	秋田	井口 文子	新潟	神田 温美	米沢	—	
	小原 奈保子		金田 美紀子		寒河江 陽子		—	
〃 120歳以上	石川 和美	鶴岡	越後屋 温子	秋田	佐藤 和子	鶴岡	伊藤 正子	酒田
	小池 弘子		菅谷 福子		大沼 若子		阿部 周子	
〃 140歳以上	後藤 フサ	酒田	加藤 照子	鶴岡	阿部 ハル子	西村山	—	
	佐藤 葉子		菅原 貞子		阿部 きよえ		—	
混合ダブルス119歳以下	藤原 勉	鶴岡	一関 国雄	秋田	桜田 幸雄	酒田	服部 智宏	酒田
	藤原 牧		佐々木 直美		小寺 弘子		福山 由貴子	
〃 120歳以上	轡田 崇幸	新潟	松橋 勝見	秋田	野間 博	鶴岡	和泉田 俊一	新潟
	渡部 敏恵		清水 祥子		佐藤 美恵		早川 千恵子	
〃 140歳以上	伊藤 孝志	秋田	佐藤 正幸	秋田	佐藤 明利	鶴岡	加藤 秀男	酒田
	佐藤 璃美子		木村 恵子		佐藤 美和子		太田 清子	

男子シングルス 59歳以下 予選リーグ

Aブロック

①は進行をお願いします。

【1コート】

No.	氏名	地区	1	2	3	勝敗	得点	順位
①	藤原 勉	鶴岡	/	○ 2-0	○ 2-0	2/0		1
2	須藤 勇	秋田	× 0-2	/	○ 2-1	1/1		2
3	蘆田 博淳	酒田	× 1-2	× 0-2	/	0/2		3

試合順序 2-3、1-3、1-2

Bブロック

①は進行をお願いします。

【1コート】

No.	氏名	地区	1	2	3	勝敗	得点	順位
①	佐藤 正美	鶴岡	/	○ 2-0	○ 2-0	2/0		1
2	角田 和茂	酒田	× 0-2	/	○ 2-1	1/1		2
3	長谷川 徹	山形	× 0-2	× 1-2	/	0/2		3

Cブロック

①は進行をお願いします。

【2コート】

No.	氏名	地区	1	2	3	勝敗	得点	順位
①	加藤 平喜	鶴岡	/	○ 2-1	○ 2-1	2/0		1
2	菅原 宏矛	鶴岡	× 1-2	/	○ 2-0	1/1		2
3	細谷 裕	酒田	× 1-2	× 0-2	/	0/2		3

Dブロック

①は進行をお願いします。

【2コート】

No.	氏名	地区	1	2	3	勝敗	得点	順位
①	秋葉 正昭	山形	/	○ 2-0	○ 2-0	2/0		1
2	佐藤 篤幸	酒田	× 0-2	/	○ 2-0	1/1		2
3	福井 秀雄	鶴岡	× 0-2	× 0-2	/	0/2		3

Eブロック

①は進行をお願いします。

【3コート】

No.	氏名	地区	1	2	3	勝敗	得点	順位
①	野間 博	鶴岡	/	○ 2-0	○ 2-0	2/0		1
2	服部 智宏	酒田	× 0-2	/	○ 2-0	1/1		2
3	板坂 淳	西村	× 0-2	× 0-2	/	0/2		3

Fブロック

①は進行をお願いします。

【3コート】

No.	氏名	地区	1	2	3	勝敗	得点	順位
①	山本 至	秋田	/	× 1-2	○ 2-0	1/1		2
2	小柳 良	酒田	○ 2-1	/	○ 2-0	2/0		1
3	齋藤 誠	鶴岡	× 0-2	× 0-2	/	0/2		3

男子シングルス 59歳以下 予選リーグ

Gブロック

①は進行をお願いします。

【4コート】

No.	氏名	地区	1	2	3	勝敗	得点	順位
①	白田 忠豊	酒田	/	○ 2-1	○ 2-0	2/0		1
2	藤原 辰也	鶴岡	× 1-2	/	○ 2-0	1/1		2
3	畠山 秀美	鶴岡	× 0-2	× 0-2	/	0/2		3

試合順序 2-3、1-3、1-2

Hブロック

①は進行をお願いします。

【4コート】

No.	氏名	地区	1	2	3	勝敗	得点	順位
①	高野 賢治	新潟	/	○ 2-0	○ 2-0	2/0		1
2	五十嵐 慎一	酒田	× 0-2	/	× 1-2	0/2		3
3	佐々木 洋	鶴岡	× 0-2	○ 2-1	/	1/1		2

Iブロック

①は進行をお願いします。

【5コート】

No.	氏名	地区	1	2	3	勝敗	得点	順位
①	齋藤 秀	酒田	/	○ 2-1	○ 2-0	2/0		1
2	樋口 哲弘	米沢	× 1-2	/	× 0-2	0/2		3
3	吉川 秀貴	山形	× 0-2	○ 2-0	/	1/1		2

Jブロック

①は進行をお願いします。

【5コート】

No.	氏名	地区	1	2	3	勝敗	得点	順位
①	近藤 晴美	秋田	/	× 0-2	○ 2-0	1/1		2
2	阿部 浩昭	鶴岡	○ 2-0	/	○ 2-1	2/0		1
3	佐藤 繁和	酒田	× 0-2	× 1-2	/	0/2		3

男子シングルス59歳以下決勝トーナメント

◆ ◎印のチームはそのコートの進行をお願いします。

【1～4コート】

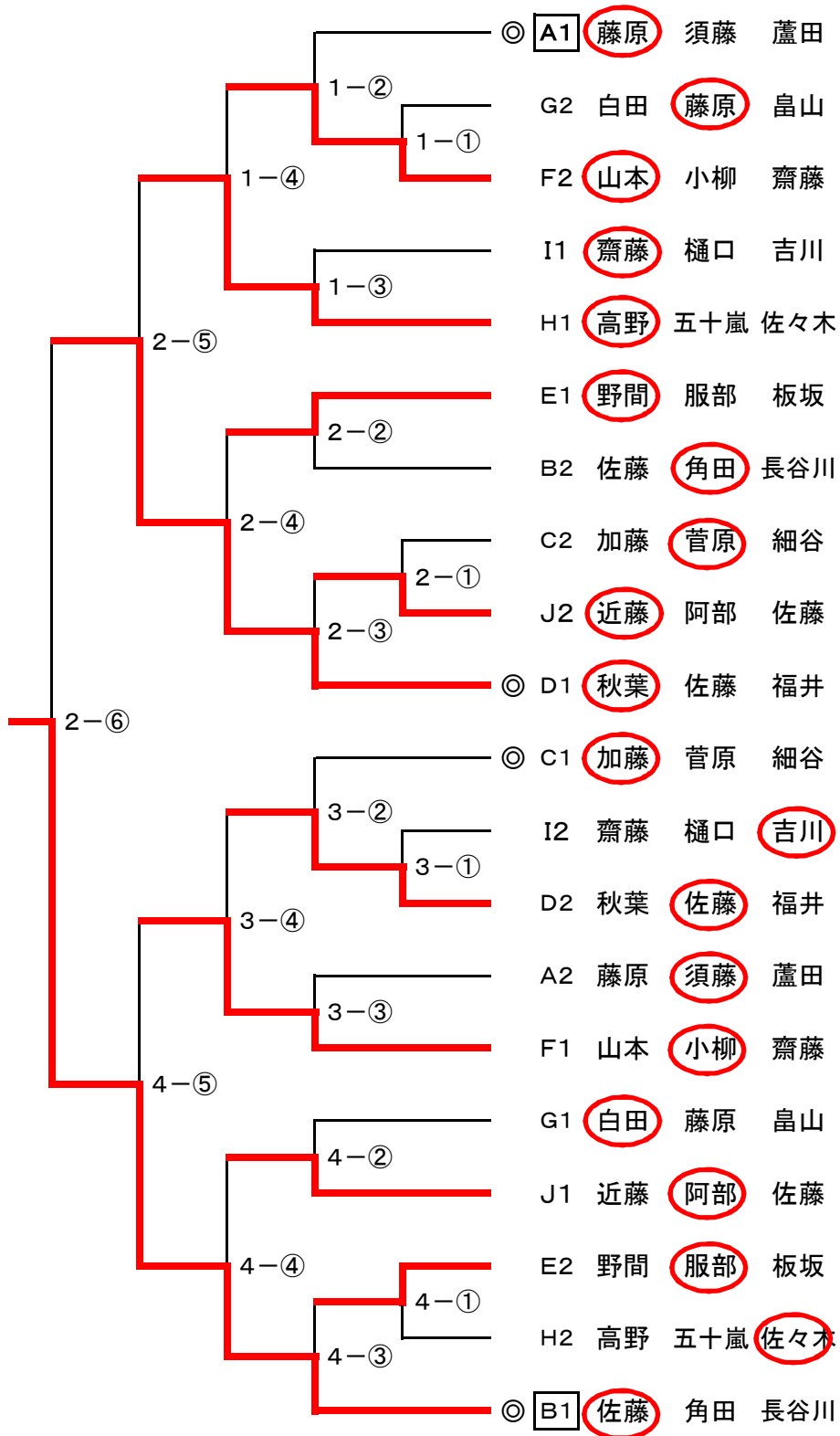

男子シングルス 60歳以上 予選リーグ

Aブロック

①は進行をお願いします。

【6コート】

No.	氏名	地区	1	2	3	勝敗	得点	順位
①	桜田 幸雄	酒田		○ 2-0		1/0		1
2	工藤 正治	秋田	× 0-2			0/1		2
3	石塚 昭	鶴岡				/		OP

試合順序 2-3、1-3、1-2

Bブロック

①は進行をお願いします。

【6コート】

No.	氏名	地区	1	2	3	勝敗	得点	順位
①	轡田 崇幸	新潟		○ 2-0	○ 2-0	2/0		1
2	奥津 年一	酒田	× 0-2		× 0-2	0/2		3
3	鈴木 吉男	鶴岡	× 0-2	○ 2-0		1/1		2

Cブロック

①は進行をお願いします。

【7コート】

No.	氏名	地区	1	2	3	勝敗	得点	順位
①	斎藤 弘吉	鶴岡		○ 2-0	○ 2-0	2/0		1
2	鶴巻 千秋	酒田	× 0-2		× 0-2	0/2		3
3	田代 傳七	山形	× 0-2	○ 2-0		1/1		2

Dブロック

①は進行をお願いします。

【7コート】

No.	氏名	地区	1	2	3	勝敗	得点	順位
①	和泉田 俊一	新潟		○ 2-0	○ 2-0	2/0		1
2	日下部 実	酒田	× 0-2		○ 2-0	1/1		2
3	三谷 幸一	鶴岡	× 0-2	× 0-2		0/2		3

Eブロック

①は進行をお願いします。

【8コート】

No.	氏名	地区	1	2	3	勝敗	得点	順位
①	伊藤 誠二	山形		○ 2-0	○ 2-0	2/0		1
2	長野 正洋	鶴岡	× 0-2		× 1-2	0/2		3
3	森屋 孝	鶴岡	× 0-2	○ 2-1		1/1		2

Fブロック

①は進行をお願いします。

【8コート】

No.	氏名	地区	1	2	3	勝敗	得点	順位
①	長島 修	新潟		○ 2-0	○ 2-0	2/0		1
2	佐藤 義浩	酒田	× 0-2		○ 2-1	1/1		2
3	菅原 勇一	鶴岡	× 0-2	× 1-2		0/2		3

男子シングルス 60歳以上 予選リーグ

Gブロック

①は進行をお願いします。

【9コート】

No.	氏名	地区	1	2	3	勝敗	得点	順位
①	長南 寛	鶴岡		○ 2-1	○ 2-0	2/0		1
2	安部 貞一	秋田	× 1-2		○ 2-0	1/1		2
3	高橋 潤一	酒田	× 0-2	× 0-2		0/2		3

試合順序 2-3、1-3、1-2

Hブロック

①は進行をお願いします。

【9コート】

No.	氏名	地区	1	2	3	勝敗	得点	順位
①	村上 重一	酒田		○ 2-0	○ 2-0	2/0		1
2	鈴木 嘉明	山形	× 0-2		○ 2-0	1/1		2
3	長谷川 敬	鶴岡	× 0-2	× 0-2		0/2		3

Iブロック

①は進行をお願いします。

【10コート】

No.	氏名	地区	1	2	3	勝敗	得点	順位
①	後藤 明	酒田		○ 2-1	○ 2-0	2/0		1
2	佐藤 達夫	鶴岡	× 1-2		○ 2-0	1/1		2
3	柿崎 辰也	山形	× 0-2	× 0-2		0/2		3

Jブロック

①は進行をお願いします。

【10コート】

No.	氏名	地区	1	2	3	勝敗	得点	順位
①	上野 徹	鶴岡				/		
2	薄木 克至	酒田			× 1-2	0/1		2
3	小島 洋一	山形		○ 2-1		1/0		1

Kブロック

①は進行をお願いします。

【11コート】

No.	氏名	地区	1	2	3	勝敗	得点	順位
①	佐藤 公	鶴岡		○ 2-0	○ 2-0	2/0		1
2	遠藤 喜代治	秋田	× 0-2		○ 2-0	1/1		2
3	安藤 透	鶴岡	× 0-2	× 0-2		0/2		3

Lブロック

①は進行をお願いします。

【11コート】

No.	氏名	地区	1	2	3	勝敗	得点	順位
①	一関 国雄	秋田		○ 2-0	○ 2-0	2/0		1
2	渡辺 孝次	酒田	× 0-2		× 0-2	0/2		3
3	酒井 英一	鶴岡	× 0-2	○ 2-0		1/1		2

男子シングルス 60歳以上 予選リーグ

Mブロック

①は進行をお願いします。

【12コート】

No.	氏名	地区	1	2	3	勝敗	得点	順位
①	加藤 三治	新潟		○ 2-0		1/0		1
2	小林 吉哉	鶴岡	× 0-2			0/1		2
3	小林 佐千雄	鶴岡				/		OP

試合順序 2-3、1-3、1-2

Nブロック

①は進行をお願いします。

【12コート】

No.	氏名	地区	1	2	3	勝敗	得点	順位
①	佐々木 平和	秋田		× 0-2	○ 2-0	1/1		2
2	柿崎 富雄	鶴岡	○ 2-0		○ 2-0	2/0		1
3	堀 卓	酒田	× 0-2	× 0-2		0/2		3

Oブロック

①は進行をお願いします。

【13コート】

No.	氏名	地区	1	2	3	勝敗	得点	順位
①	松田 文夫	酒田			○ 2-0	1/0		1
2	石川 鐵治	秋田				/		
3	板垣 千代志	鶴岡	× 0-2			0/1		2

Pブロック

①は進行をお願いします。

【13コート】

No.	氏名	地区	1	2	3	勝敗	得点	順位
①	今野 正二	酒田		× 0-2	× 1-2	0/2		3
2	阿部 良行	山形	○ 2-0		○ 2-0	2/0		1
3	石塚 昇	鶴岡	○ 2-1	× 0-2		1/1		2

Qブロック

①は進行をお願いします。

【14コート】

No.	氏名	地区	1	2	3	勝敗	得点	順位
①	伊藤 隆	秋田		○ 2-0	○ 2-0	2/0		1
2	上野 仁蔵	鶴岡	× 0-2		○ 2-1	1/1		2
3	兵藤 道雄	酒田	× 0-2	× 1-2		0/2		3

Rブロック

①は進行をお願いします。

【14コート】

No.	氏名	地区	1	2	3	勝敗	得点	順位
①	城戸口 雄一	山形		× 1-2	○ 2-0	1/1	3/2	1
2	富樫 勝雄	鶴岡	○ 2-1		× 1-2	1/1	3/3	2
3	丸山 健治	鶴岡	× 0-2	○ 2-1		1/1	2/3	3

男子シングルス 60歳以上 決勝トーナメント その1

◆ ◎印のチームはそのコートの進行をお願いします。【6～9コート】

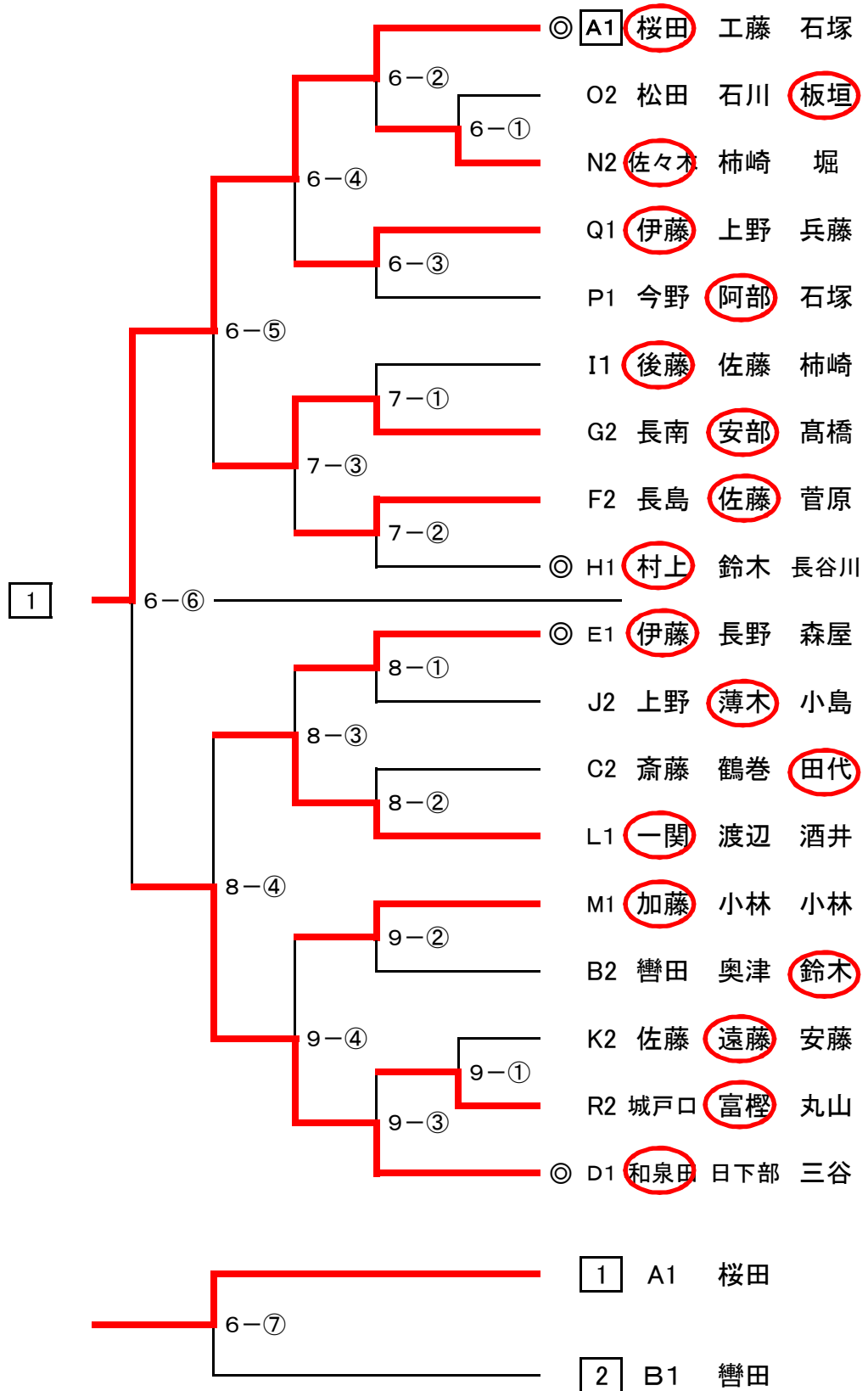

男子シングルス 60歳以上 決勝トーナメント その2

◆ ◎印のチームはそのコートの進行をお願いします。 【11～14コート】

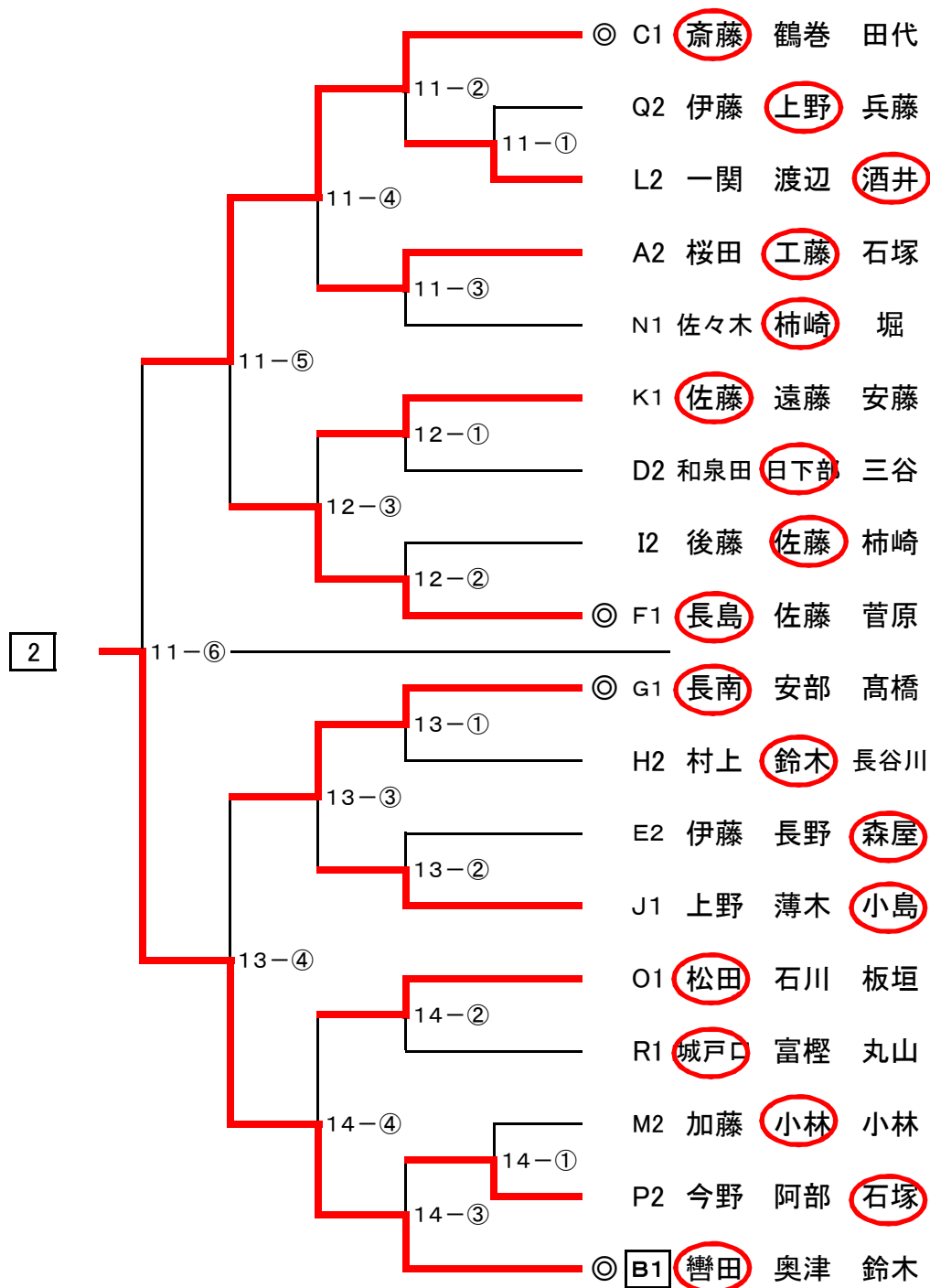

男子シングルス 70歳以上 予選リーグ

Aブロック

①は進行をお願いします。

【15コート】

No.	氏名	地区	1	2	3	勝敗	得点	順位
①	中山 勝	新潟		○ 2-0	○ 2-0	2/0		1
2	遠藤 遼次	鶴岡	× 0-2		○ 2-0	1/1		2
3	渡部 健二	鶴岡	× 0-2	× 0-2		0/2		3

試合順序 2-3、1-3、1-2

Bブロック

①は進行をお願いします。

【15コート】

No.	氏名	地区	1	2	3	勝敗	得点	順位
①	芳賀 誠	鶴岡		○ 2-0	○ 2-0	2/0		1
2	高橋 正義	秋田	× 0-2		○ 2-0	1/1		2
3	小野寺 登	鶴岡	× 0-2	× 0-2		0/2		3

Cブロック

①は進行をお願いします。

【16コート】

No.	氏名	地区	1	2	3	勝敗	得点	順位
①	渡部 繁美	酒田		○ 2-1	○ 2-0	2/0		1
2	田口 正弘	秋田	× 1-2		○ 2-0	1/1		2
3	八向 眞	鶴岡	× 0-2	× 0-2		0/2		3

Dブロック

①は進行をお願いします。

【16コート】

No.	氏名	地区	1	2	3	勝敗	得点	順位
①	菅原 進	鶴岡		× 0-2	○ 2-0	1/1		2
2	伊藤 孝志	秋田	○ 2-0		○ 2-0	2/0		1
3	若生 直巳	鶴岡	× 0-2	× 0-2		0/2		3

Eブロック

①は進行をお願いします。

【17コート】

No.	氏名	地区	1	2	3	勝敗	得点	順位
①	丸山 淳一	鶴岡		○ 2-0	○ 2-0	2/0		1
2	越後谷 征二	酒田	× 0-2		○ 2-0	1/1		2
3	菊地 信明	秋田	× 0-2	× 0-2		0/2		3

Fブロック

①は進行をお願いします。

【18コート】

No.	氏名	地区	1	2	3	勝敗	得点	順位
①	佐藤 文司	酒田		○ 2-0	× 0-2	1/1		2
2	大川 忠雄	鶴岡	× 0-2		× 0-2	0/2		3
3	佐藤 正幸	秋田	○ 2-0	○ 2-0		2/0		1

男子シングルス 70歳以上 予選リーグ

Gブロック

①は進行をお願いします。

【19コート】

No.	氏名	地区	1	2	3	勝敗	得点	順位
①	大谷 真一	鶴岡		× 0-2	× 1-2	0/2		3
2	河村 吉夫	山形	○ 2-0		○ 2-0	2/0		1
3	田村 信	鶴岡	○ 2-1	× 0-2		1/1		2

試合順序 2-3、1-3、1-2

Hブロック

①は進行をお願いします。

【17コート】

No.	氏名	地区	1	2	3	4	勝敗	得点	順位
①	金田 勉	新潟		○ 2-0	○ 2-0	○ 2-0	3/0		1
2	岸根 幸二	酒田	× 0-2		○ 2-0	○ 2-0	2/1		2
3	菊地 恒夫	鶴岡	× 0-2	× 0-2		× 0-2	0/3		4
4	佐藤 好雄	鶴岡	× 0-2	× 0-2	○ 2-0		1/2		3

試合順序 2-3、1-4、1-3、2-4、3-4、1-2

Iブロック

①は進行をお願いします。

【18コート】

No.	氏名	地区	1	2	3	4	勝敗	得点	順位
①	佐藤 明利	鶴岡			○ 2-0	○ 2-0	2/0		1
2	鈴木 則夫	酒田					/		
3	日向 正暢	鶴岡	× 0-2				0/2		3
4	伊藤 春雄	新庄	× 0-2		○ 2-0		1/1		2

Jブロック

①は進行をお願いします。

【19コート】

No.	氏名	地区	1	2	3	4	勝敗	得点	順位
①	高橋 浩一	山形			○ 2-0	○ 2-0	2/0		1
2	佐藤 壽男	秋田					/		
3	山口 巖	鶴岡	× 0-2				0/2		3
4	佐藤 孝義	鶴岡	× 0-2		○ 2-0		1/1		2

男子シングルス 70歳以上 決勝トーナメント

◆ ◎印のチームはそのコートの進行をお願いします。

【15～18コート】

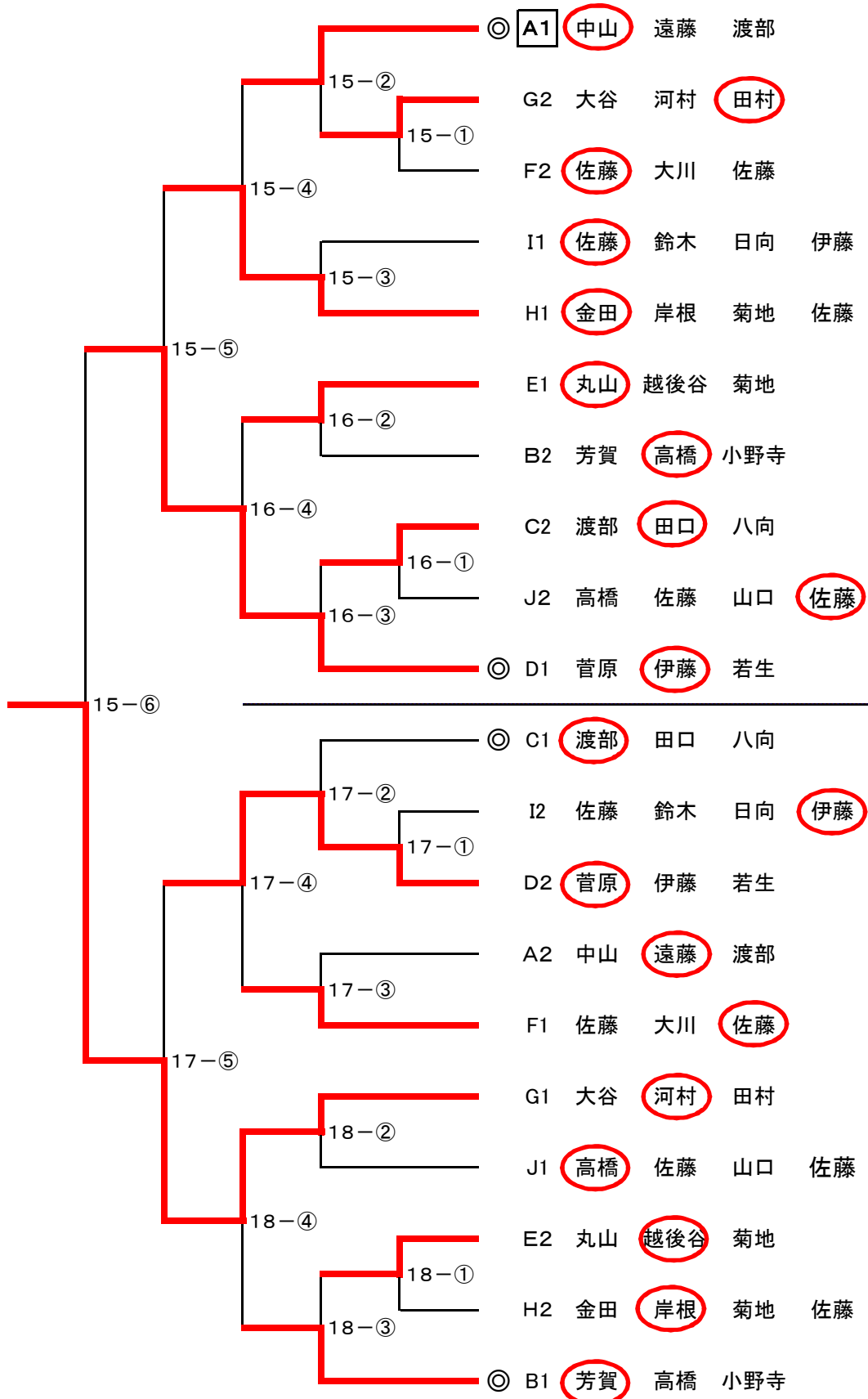

女子シングルス 59歳以下 予選リーグ

Aブロック

①は進行をお願いします。

【20コート】

No.	氏名	地区	1	2	3	4	勝敗	得点	順位
①	佐々木 直美	秋田	/	○ 2-0	○ 2-0	○ 2-0	3/0		1
2	冨塚 修子	山形	× 0-2	/	○ 2-1	× 0-2	1/2		3
3	齋藤 富士子	鶴岡	× 0-2	× 1-2	/	× 0-2	0/3		4
4	田中 由美子	酒田	× 0-2	○ 2-0	○ 2-0	/	2/1		2

試合順序 2-3,1-4,2-4,1-3,3-4,1-2

Bブロック

①は進行をお願いします。

【20コート】

No.	氏名	地区	1	2	3	4	勝敗	得点	順位
①	菊地 裕子	秋田	/	○ 2-0	○ 2-0	○ 2-0	3/0		1
2	門脇 春美	鶴岡	× 0-2	/	○ 2-0	○ 2-0	2/1		2
3	三嶋 美鈴	酒田	× 0-2	× 0-2	/	○ 2-0	1/2		3
4	菅原 由香	鶴岡	× 0-2	× 0-2	× 0-2	/	0/3		4

Cブロック

①は進行をお願いします。

【21コート】

No.	氏名	地区	1	2	3	4	勝敗	得点	順位
①	伊藤 元美	酒田	/	○ 2-0	× 1-2	○ 2-0	2/1	3/2	1
2	小原 奈保子	秋田	× 0-2	/	○ 2-1	○ 2-0	2/1	2/3	3
3	秋野 郁	鶴岡	○ 2-1	× 1-2	/	○ 2-0	2/1	3/3	2
4	川口 美有希	酒田	× 0-2	× 0-2	× 0-2	/	0/3		4

Dブロック

①は進行をお願いします。

【21コート】

No.	氏名	地区	1	2	3	4	勝敗	得点	順位
①	金田 美紀子	新潟	/	× 0-2	○ 2-1	○ 2-0	2/1		2
2	清水 祥子	秋田	○ 2-0	/	○ 2-0	○ 2-0	3/0		1
3	小寺 弘子	酒田	× 1-2	× 0-2	/	○ 2-1	1/2		3
4	井上 直子	鶴岡	× 0-2	× 0-2	× 1-2	/	0/3		4

Eブロック

①は進行をお願いします。

【22コート】

No.	氏名	地区	1	2	3	4	勝敗	得点	順位
①	井口 文子	新潟	/	× 1-2	○ 2-1	○ 2-0	2/1		2
2	高橋 かおる	秋田	○ 2-1	/	○ 2-0	○ 2-1	3/0		1
3	伊藤 聡子	鶴岡	× 1-2	× 0-2	/	○ 2-0	1/2		3
4	高橋 悟子	鶴岡	× 0-2	× 1-2	× 0-2	/	0/3		4

女子シングルス 59歳以下 予選リーグ

Fブロック

①は進行をお願いします。

【22コート】

No.	氏名	地区	1	2	3	4	勝敗	得点	順位
①	加藤 博巳	米沢		○ 2-0	○ 2-0	○ 2-0	3/0		1
2	大石 維久子	山形	× 0-2		○ 2-1	○ 2-0	2/1		2
3	清水 真弓	鶴岡	× 0-2	× 1-2		× 0-2	0/3		4
4	福井 寛子	鶴岡	× 0-2	× 0-2	○ 2-0		1/2		3

試合順序 2-3,1-4,2-4,1-3,3-4,1-2

女子シングルス 59歳以下 決勝トーナメント

◆ ◎印のチームはそのコートの進行をお願いします。

【20~22、30コート】

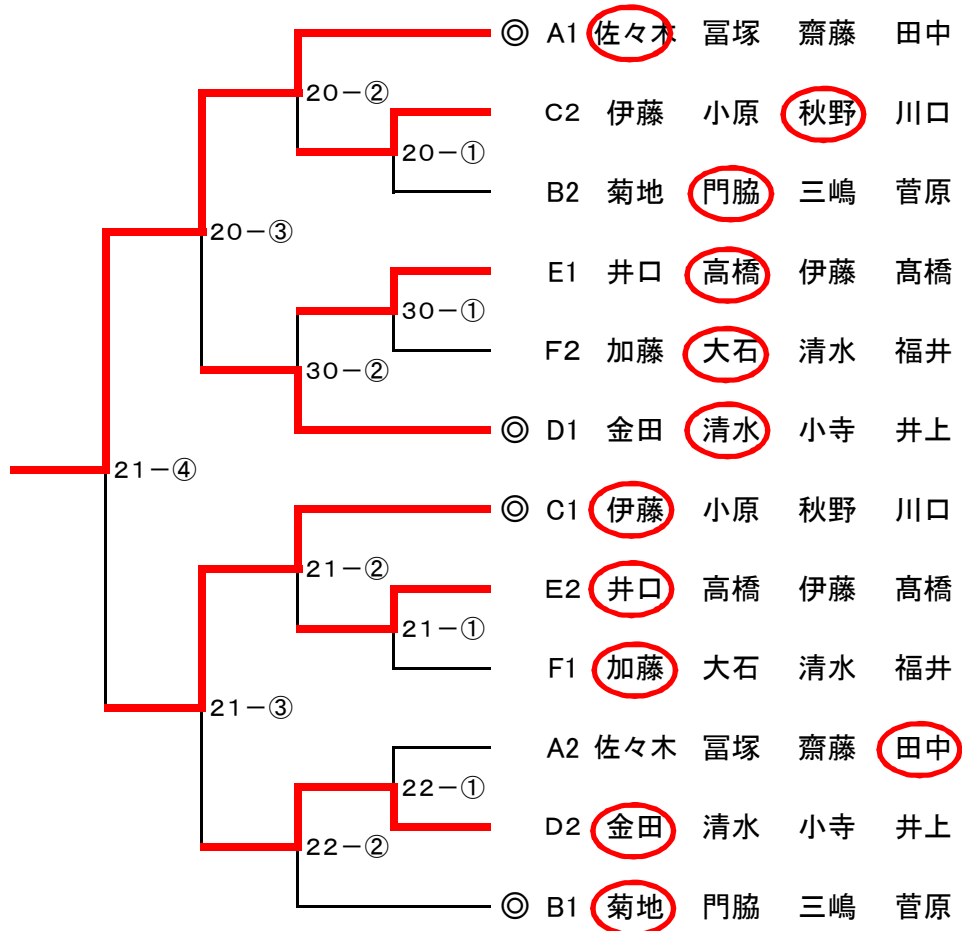

女子シングルス 60歳以上 予選リーグ

Aブロック

①は進行お願いします。

【23コート】

No.	氏名	地区	1	2	3	勝敗	得点	順位
①	渡部 敏恵	新潟		○ 2-0	○ 2-0	2/0		1
2	大友 あさ	鶴岡	× 0-2		○ 2-1	1/1		2
3	須田 佐知	鶴岡	× 0-2	× 1-2		0/2		3

試合順序 2-3、1-3、1-2

Bブロック

①は進行お願いします。

【24コート】

No.	氏名	地区	1	2	3	勝敗	得点	順位
①	早川 千恵子	新潟		○ 2-0	○ 2-0	2/0		1
2	横山 和子	鶴岡	× 0-2		× 0-2	0/2		3
3	鈴木 和子	鶴岡	× 0-2	○ 2-0		1/1		2

Cブロック

①は進行お願いします。

【23コート】

No.	氏名	地区	1	2	3	4	勝敗	得点	順位
①	越後屋 温子	秋田		○ 2-0	○ 2-0	○ 2-0	3/0		1
2	伊藤 正子	酒田	× 0-2		× 0-2	○ 2-0	1/2		3
3	佐藤 しず子	鶴岡	× 0-2	○ 2-0		○ 2-1	2/1		2
4	菅原 八重	鶴岡	× 0-2	× 0-2	× 1-2		0/3		4

試合順序 2-4,1-3,2-3,1-4,3-4,1-2

Dブロック

①は進行お願いします。

【24コート】

No.	氏名	地区	1	2	3	4	勝敗	得点	順位
①	佐藤 恵美子	秋田		× 1-2	× 0-2	○ 2-0	1/2		3
2	及川 徳子	酒田	○ 2-1		○ 2-0	○ 2-1	3/0		1
3	佐藤 まり子	鶴岡	○ 2-0	× 0-2		○ 2-0	2/1		2
4	墨井 公	鶴岡	× 0-2	× 1-2	× 0-2		0/3		4

Eブロック

①は進行お願いします。

【25コート】

No.	氏名	地区	1	2	3	4	勝敗	得点	順位
①	石川 和美	鶴岡		○ 2-0	○ 2-1	○ 2-1	3/0		1
2	菅原 千恵	鶴岡	× 0-2		× 1-2	○ 2-0	1/2		3
3	佐藤 充子	新庄	× 1-2	○ 2-1		○ 2-1	2/1		2
4	富樫 洋子	鶴岡	× 1-2	× 0-2	× 1-2		0/3		4

女子シングルス 60歳以上 予選リーグ

Fブロック

①は進行をお願いします。

【25コート】

No.	氏名	地区	1	2	3	4	勝敗	得点	順位
①	菅谷 福子	秋田		○ 2-0	○ 2-0	○ 2-0	3/0		1
2	城戸口 祐子	山形	× 0-2		× 1-2	○ 2-0	1/2		3
3	本間 美智子	鶴岡	× 0-2	○ 2-1		○ 2-0	2/1		2
4	大川 千喜子	鶴岡	× 0-2	× 0-2	× 0-2		0/3		4

試合順序 2-4,1-3,2-3,1-4,3-4,1-2

Gブロック

①は進行をお願いします。

【26コート】

No.	氏名	地区	1	2	3	4	勝敗	得点	順位
①	長岡 道子	山形		○ 2-1	○ 2-0	○ 2-0	3/0		1
2	木村 恵子	秋田	× 1-2		○ 2-1	× 0-2	1/2	2/3	4
3	畑山 豊美	鶴岡	× 0-2	× 1-2		○ 2-1	1/2	3/3	3
4	加藤 美智子	鶴岡	× 0-2	○ 2-0	× 1-2		1/2	3/2	2

Hブロック

①は進行をお願いします。

【26コート】

No.	氏名	地区	1	2	3	4	勝敗	得点	順位
①	矢作 実恵子	酒田					/		
2	及川 まゆみ	秋田			○ 2-0	○ 2-0	2/0		1
3	榎本 ひろ子	鶴岡		× 0-2		× 1-2	0/2		3
4	佐藤 美津子	鶴岡		× 0-2	○ 2-1		1/1		2

Iブロック

①は進行をお願いします。

【27コート】

No.	氏名	地区	1	2	3	4	勝敗	得点	順位
①	岩名 友子	新潟			○ 2-0	○ 2-1	2/0		1
2	伊藤 節子	秋田					/		
3	加藤 フジ子	鶴岡	× 0-2			× 0-2	0/2		3
4	藤原 美恵子	鶴岡	× 1-2		○ 2-0		1/1		2

Jブロック

①は進行をお願いします。

【27コート】

No.	氏名	地区	1	2	3	4	勝敗	得点	順位
①	安部 秋子	秋田		× 0-2	× 0-2	○ 2-1	1/2		3
2	佐藤 達子	酒田	○ 2-0		○ 2-0	○ 2-0	3/0		1
3	相澤 和子	鶴岡	○ 2-0	× 0-2		○ 2-0	2/1		2
4	菅原 貞子	鶴岡	× 1-2	× 0-2	× 0-2		0/3		4

女子シングルス 60歳以上 決勝トーナメント

◆ ◎印のチームはそのコートの進行をお願いします。

【23～26コート】

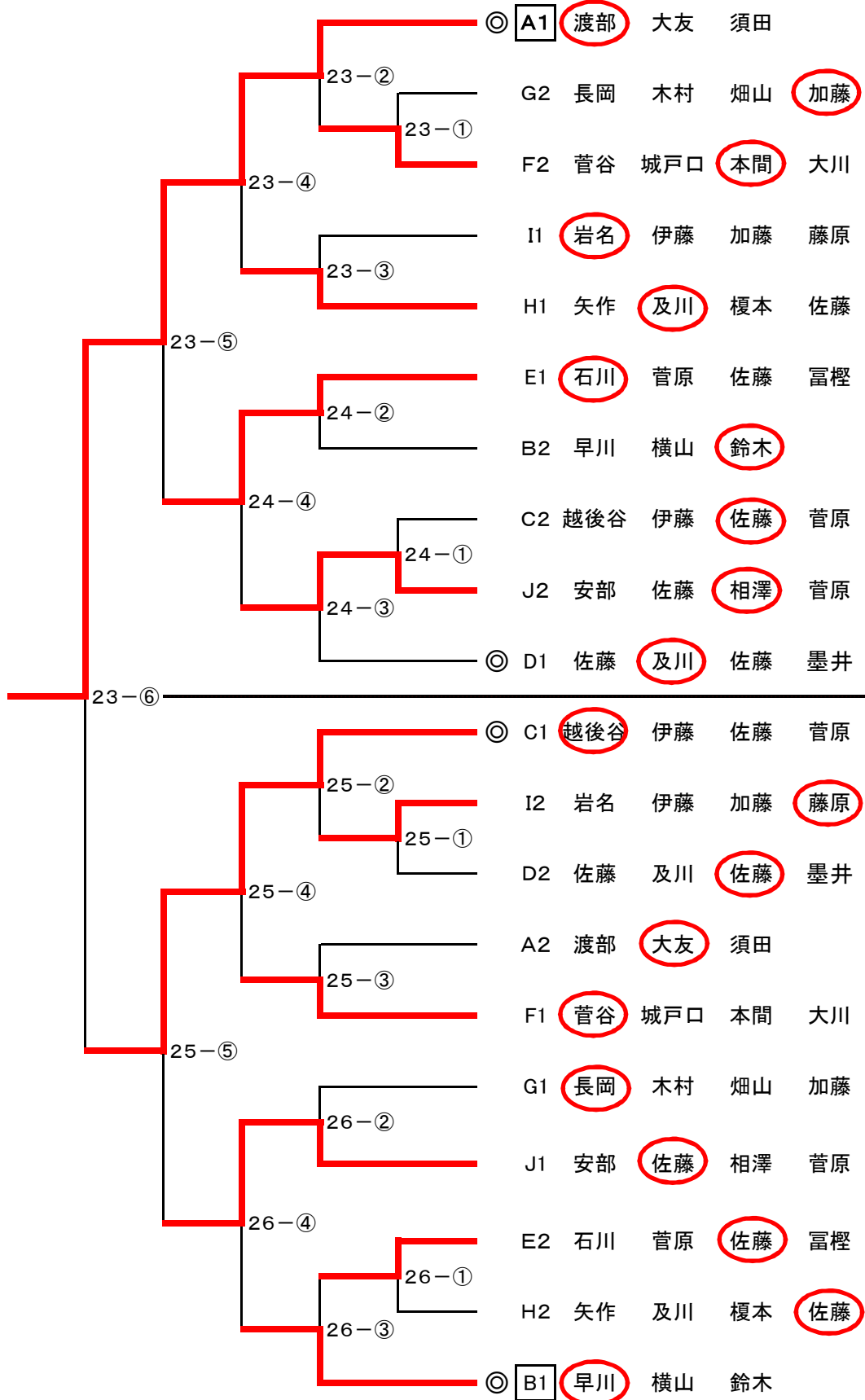

女子シングルス 70歳以上 予選リーグ

Aブロック

①は進行をお願いします。

【28コート】

No.	氏名	地区	1	2	3	勝敗	得点	順位
①	佐藤 葉子	酒田	/	○ 2-0	○ 2-1	2/0		1
2	小野 幸	鶴岡	× 0-2	/	○ 2-1	1/1		2
3	阿部 ハル子	西村	× 1-2	× 1-2	/	0/2		3

試合順序 2-3,1-3,1-2

Bブロック

①は進行をお願いします。

【28コート】

No.	氏名	地区	1	2	3	勝敗	得点	順位
①	八向 啓子	鶴岡	/	○ 2-0	× 0-2	1/1		2
2	渋谷 菊井	鶴岡	× 0-2	/	× 1-2	0/2		3
3	佐藤 璃美子	秋田	○ 2-0	○ 2-1	/	2/0		1

Cブロック

①は進行をお願いします。

【28コート】

No.	氏名	地区	1	2	3	勝敗	得点	順位
①	齋藤 愛子	鶴岡	/	× 0-2	○ 2-0	1/1		2
2	小家 紀里	山形	○ 2-0	/	○ 2-0	2/0		1
3	高橋 洋子	鶴岡	× 0-2	× 0-2	/	0/2		3

Dブロック

①は進行をお願いします。

【29コート】

No.	氏名	地区	1	2	3	4	勝敗	得点	順位
①	佐藤 直子	酒田	/	/	/	/	/	/	/
2	佐藤 涼子	秋田	/	/	× 1-2	○ 2-0	1/1		2
3	佐竹 八重	西村	/	○ 2-1	/	○ 2-0	2/0		1
4	福井 貞子	鶴岡	/	× 0-2	× 0-2	/	0/2		3

試合順序 2-4,1-3,2-3,1-4,3-4,1-2

Eブロック

①は進行をお願いします。

【30コート】

No.	氏名	地区	1	2	3	4	勝敗	得点	順位
①	早川 鈴子	秋田	/	× 0-2	× 0-2	× 0-2	0/3		4
2	大原 悦子	酒田	○ 2-0	/	○ 2-1	○ 2-0	3/0		1
3	阿部 きよえ	西村	○ 2-0	× 1-2	/	× 0-2	1/2		3
4	千葉 文子	鶴岡	○ 2-0	× 0-2	○ 2-0	/	2/1		2

女子シングルス 70歳以上 決勝トーナメント

◆ ◎印のチームはそのコートの進行をお願いします。

【28～29コート】

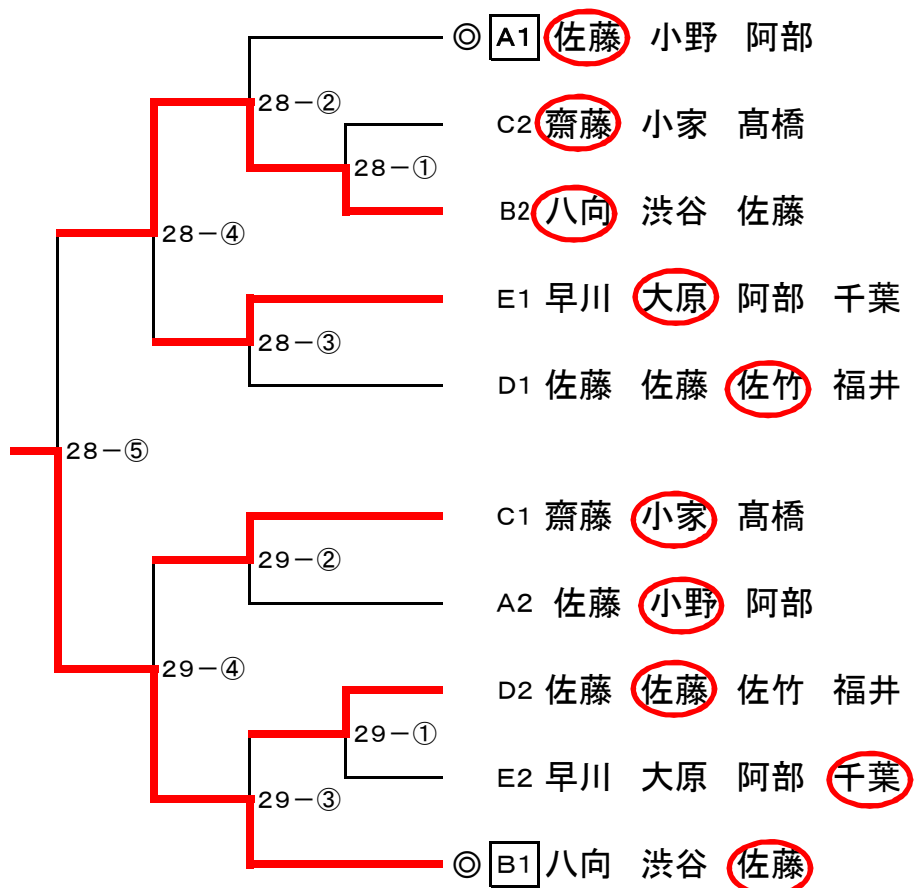

男子ダブルス 119歳以下決勝リーグ

表彰 上位3位

①は進行お願いします。

【1・2コート】

No.	氏名		1	2	3	4	5	勝敗	得点	順位	
①	伊藤 好男	酒田	\	×	○	×	○	2/2	37/30	2	
	白田 忠豊			0-2	2-0	1-2	2-1				
2	長谷川 徹	山形		○	\	×	×	○	2/2	35/37	3
	吉川 秀貴			2-0		0-2	1-2	2-1			
3	伊藤 隆	秋田		×		○	\	○	×	2/2	30/35
	山本 至		0-2	2-0		2-0		0-2			
4	藤原 辰也	鶴岡	○	○		×		\	○	3/1	
	佐々木 洋		2-1	2-1	0-2	2-0					
5	菅原 宏矛	鶴岡	×	×	○	×			\	1/3	
	阿部 浩昭		1-2	1-2	2-0	0-2					

試合順序

1-5、2-4、4-5、1-3、3-4、2-5、2-3、1-4、1-2、3-5

審判

③ ③ ② ② ① ① ⑤ ⑤ ④ ④

男子ダブルス 120歳以上 予選リーグ

表彰 上位3位、下位1位

Aブロック ①は進行をお願いします。

【3コート】

No.	氏名		1	2	3	勝敗	得点	順位	
①	今野 正二	酒田	\	○	○	2/0		1	
	村上 重一			2-0	2-1				
2	上野 仁蔵	鶴岡		×	\	×	0/2		3
	長谷川 敬			0-2		1-2			
3	越後谷 征二	酒田		×		○	1/1		2
	蘆田 博淳			1-2		2-1			

試合順序 2-3、1-3、1-2

Bブロック ①は進行をお願いします。

【3コート】

No.	氏名		1	2	3	勝敗	得点	順位	
①	長南 寛	鶴岡	\	○	○	2/0		1	
	上野 徹			2-0	2-0				
2	日下部 実	酒田		×	\	○	1/1		2
	五十嵐 慎一			0-2		2-0			
3	堀 卓	酒田		×		×	0/2		3
	薄木 克至			0-2		0-2			

Cブロック ①は進行をお願いします。

【4コート】

No.	氏名		1	2	3	勝敗	得点	順位	
①	金田 勉	新潟	\	○	○	2/0		1	
	加藤 三治			2-0	2-1				
2	長野 正洋	鶴岡		×	\	×	0/2		3
	板垣 千代志			0-2		0-2			
3	松田 文夫	酒田		×		○	1/1		2
	佐藤 義浩			1-2		2-0			

Dブロック ①は進行をお願いします。

【5コート】

No.	氏名		1	2	3	4	勝敗	得点	順位		
①	佐藤 公	鶴岡	\	×	○	○	2/1		2		
	斎藤 弘吉			1-2	2-0	2-0					
2	伊藤 誠二	山形		○	\	○	○	3/0		1	
	秋葉 正昭			2-1		2-0	2-0				
3	本間 和恭	酒田		×		×	○	2-0	1/2		3
	小寺 隆			0-2		0-2					
4	鶴巻 千秋	酒田		×		×	×		0/3		4
	奥津 年一			0-2		0-2	0-2				

試合順序 1-4、2-3、1-3、2-4、1-2、3-4

男子ダブルス 120歳以上 上位決勝トーナメント

◆ ◎印のチームはそのコートの進行をお願いします。

【3・4コート】

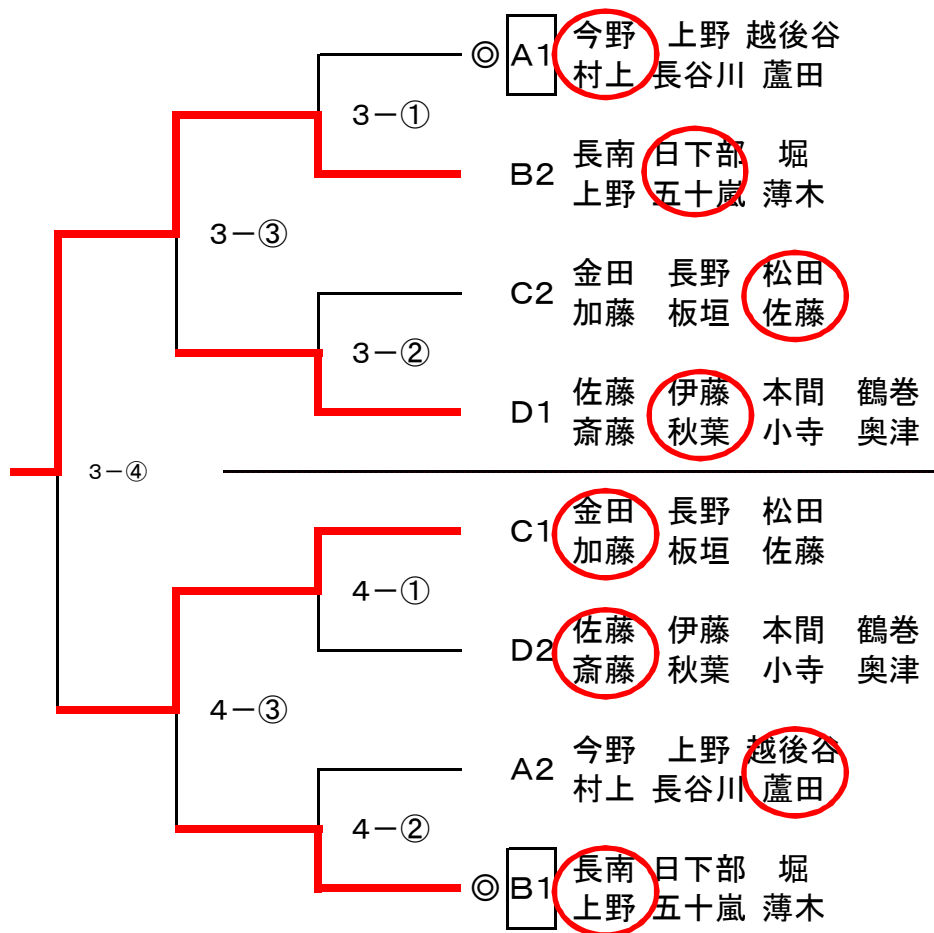

男子ダブルス 120歳以上 下位決勝トーナメント

◆ ◎印のチームはそのコートの進行をお願いします。

【5コート】

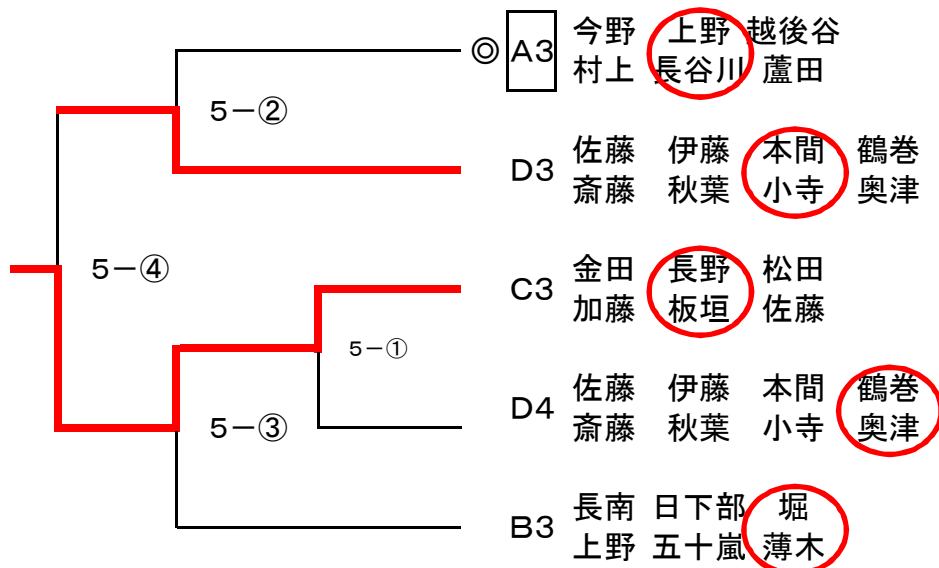

男子ダブルス 140歳以上 予選リーグ

表彰 上位3位、下位1位

Aブロック ①は進行お願いします。

【6コート】

No.	氏名		1	2	3	勝敗	得点	順位	
①	長島 修	新潟	\	○	○	2/0		1	
	中山 勝			2-0	2-0				
2	佐々木 平和	秋田		×	\	○	1/1		2
	菊地 信明			0-2		2-1			
3	佐藤 孝義	鶴岡		×		×	0/2		3
	佐藤 好雄			0-2		1-2			

試合順序 2-3、1-3、1-2

Bブロック ①は進行お願いします。

【6コート】

No.	氏名		1	2	3	勝敗	得点	順位	
①	岸根 幸二	酒田	\	×	○	1/1		2	
	兵藤 道雄			0-2	2-0				
2	丸山 淳一	鶴岡		○	\	○	2/0		1
	芳賀 誠			2-0		2-0			
3	若生 直巳	鶴岡		×		×	0/2		3
	安藤 透			0-2		0-2			

Cブロック ①は進行お願いします。

【7コート】

No.	氏名		1	2	3	勝敗	得点	順位	
①	太谷 真一	鶴岡	\	×	×	0/2		3	
	大川 忠雄			0-2	1-2				
2	高橋 浩一	山形		○	\	○	2/0		1
	河村 吉夫			2-0		2-0			
3	高橋 正義	秋田		○		×	1/1		2
	田口 正弘			2-1		0-2			

男子ダブルス 140歳以上 上位トーナメント

◆ ◎印のチームはそのコートの進行をお願いします。

【6・7コート】

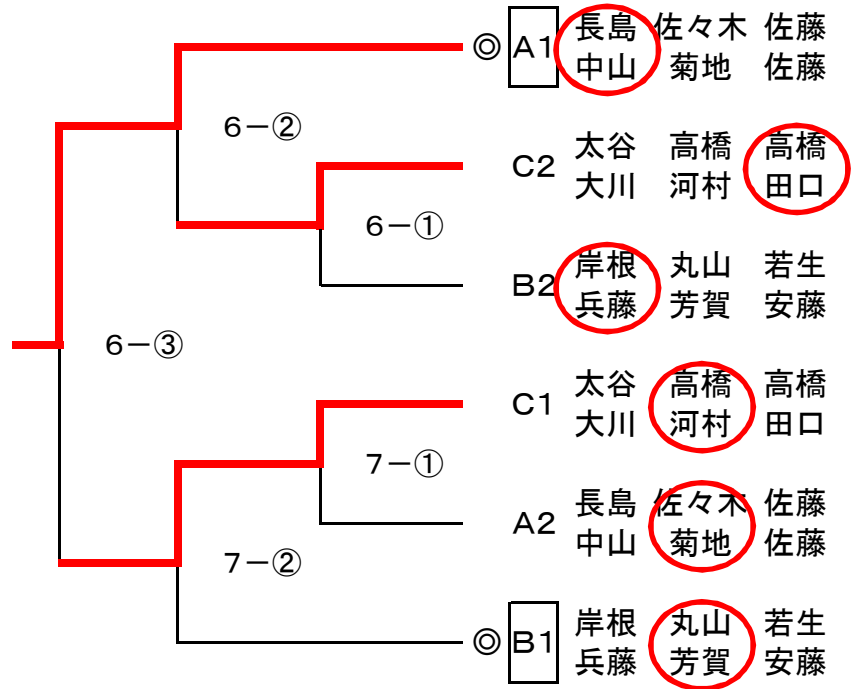

男子ダブルス 140歳以上 下位トーナメント

◆ ◎印のチームはそのコートの進行をお願いします。

【7コート】

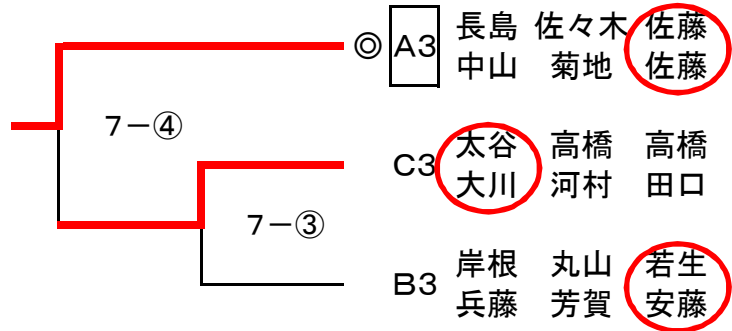

女子ダブルス119歳以下 決勝リーグ

表彰 上位3位

①は進行をお願いします。

【8・9コート】

No.	氏名	1	2	3	4	5	勝敗	得点	順位
①	神田 温美	米沢	○ 2-1	× 1-2	× 0-2	○ 2-0	2/2		3
	寒河江 陽子								
2	伊藤 聡子	鶴岡	× 1-2	× 1-2	× 1-2	○ 2-0	1/3		4
	秋野 郁								
3	井口 文子	新潟	○ 2-1	○ 2-1	× 0-2	○ 2-0	3/1		2
	金田 美紀子								
4	及川 まゆみ	秋田	○ 2-0	○ 2-1	○ 2-0	○ 2-0	4/0		1
	小原 奈保子								
5	齋藤 美由喜	酒田	× 0-2	× 0-2	× 0-2	× 0-2	0/4		5
	堀 久美子								

試合順序

1-5、2-4、4-5、1-3、3-4、2-5、2-3、1-4、1-2、3-5

審判

③ ③ ② ② ① ① ⑤ ⑤ ④ ④

女子ダブルス120歳以上 予選リーグ

表彰 上位3位、下位1位

Aブロック ①は進行をお願いします。

【11コート】

No.	氏名	1	2	3	勝敗	得点	順位
①	越後屋 温子 菅谷 福子	/	○ 2-1		1/0		1
	酒田				0/1		2
2	矢作 実恵子 佐藤 達子	× 1-2					
3					/		

試合順序 1-2

Bブロック ①は進行をお願いします。

【11コート】

No.	氏名	1	2	3	勝敗	得点	順位
①	佐藤 和子 大沼 若子	/	○ 2-1	○ 2-0	2/0		1
	酒田			× 1-2	0/2		3
2	榎本 ひろ子 本間 美智子	× 1-2					
3	斎藤 末子 土門 栄子	× 0-2	○ 2-1		1/1		2

試合順序 2-3、1-3、1-2

Cブロック ①は進行をお願いします。

【12コート】

No.	氏名	1	2	3	勝敗	得点	順位
①	石川 和美 小池 弘子	/		○ 2-0	1/0		1
	酒田				/		
2	渡部 智恵子 佐藤 実重子						
3	高橋 洋子 墨井 公	× 0-2			0/1		2

Dブロック ①は進行をお願いします。

【12コート】

No.	氏名	1	2	3	勝敗	得点	順位
①	伊藤 正子 阿部 周子	/	○ 2-0	× 0-2	1/1	37/33	1
	酒田			○ 2-0	1/1	33/38	3
2	河原 孝子 加藤 フジ子	× 0-2					
3	菅原 八重 富樫 洋子	○ 2-0	× 0-2		1/1	39/38	2

女子ダブルス120歳以上 上位トーナメント

◆ ◎印のチームはそのコートの進行をお願いします。

【11・12コート】

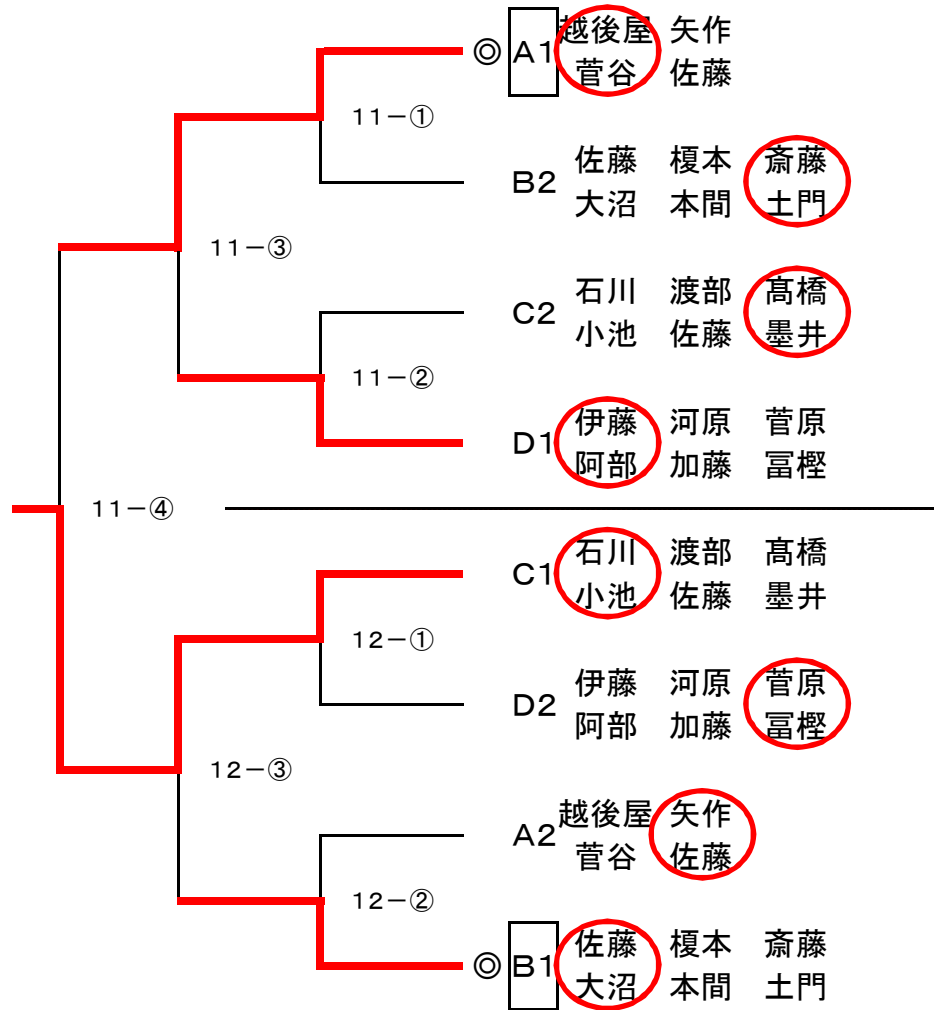

女子ダブルス120歳以上 下位トーナメント

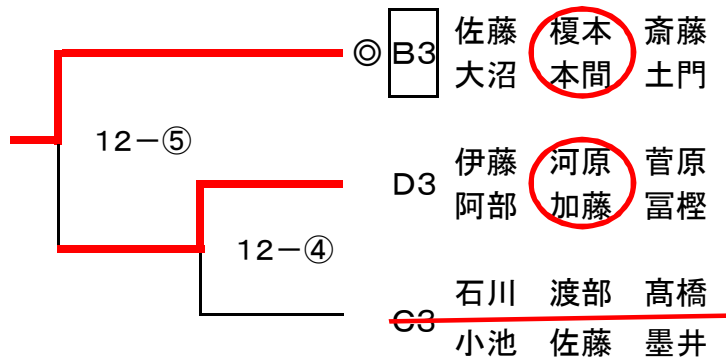

女子ダブルス140歳以上 決勝リーグ

表彰 上位3位

①は進行をお願いします。

【10コート】

No.	氏名			2	3	4	5	勝敗	得点	順位	
①	大原悦子	酒田						/			
	佐藤直子	酒田									
2	後藤フサ	酒田			○ 2-1	○ 2-0	×	×	2/1		1
	佐藤葉子	酒田									
3	阿部ハル子	西村山			×		×	○	1/2		3
	阿部きよえ	西村山			1-2		1-2	2-1			
4	加藤照子	鶴岡			×	○		○	2/1		2
	菅原貞子	鶴岡			0-2	2-1		2-0			
5	横山和子	鶴岡			○	×	×		1/2		4
	佐藤光江	鶴岡			2-1	1-2	0-2				

試合順序

1-5、2-4、4-5、1-3、3-4、2-5、2-3、1-4、1-2、3-5

審判

③ ③ ② ② ① ① ⑤ ⑤ ④ ④

混合ダブルス119歳以下 予選リーグ

表彰 上位3位、下位1位

Aブロック ①は進行をお願いします。

【13コート】

No.	氏名	1	2	3	勝敗	得点	順位	
①	服部 智宏 酒田	/	○	○	2/0		1	
	福山 由貴子 酒田		2-1	2-0				
2	佐藤 和孝 秋田		×	/	○	1/1		2
	今泉 孝子 秋田		1-2		2-1			
3	佐藤 繁和 酒田		×		×	0/2		3
	田中 由美子 酒田		0-2		1-2			

試合順序 2-3、1-3、1-2

Bブロック ①は進行をお願いします。

【14コート】

No.	氏名	1	2	3	勝敗	得点	順位	
①	藤原 勉 鶴岡	/	○	○	2/0		1	
	藤原 牧 鶴岡		2-0	2-0				
2	須藤 勇 秋田		×	/	○	1/1		2
	高橋 かおる 秋田		0-2		2-0			
3	細谷 裕 酒田		×		×	0/2		3
	三嶋 美鈴 酒田		0-2		0-2			

Cブロック ①は進行をお願いします。

【15コート】

No.	氏名	1	2	3	勝敗	得点	順位	
①	佐藤 篤幸 酒田	/	○	×	1/1		2	
	伊藤 元美 酒田		2-0	1-2				
2	高橋 利明 山形		×	/	×	0/2		3
	大石 維久子 山形		0-2		0-2			
3	加藤 平喜 鶴岡		○		○	2/0		1
	門脇 春美 鶴岡		2-0		2-0			

Dブロック ①は進行をお願いします。

【16コート】

No.	氏名	1	2	3	勝敗	得点	順位	
①	一関 国雄 秋田	/	○	○	2/0		1	
	佐々木 直美 秋田		2-0	2-1				
2	門脇 智 鶴岡		×	/	×	0/2		3
	高橋 悟子 鶴岡		0-2		0-2			
3	長濱 稔 酒田		×		○	1/1		2
	佐藤 奈美 酒田		1-2		2-0			

混合ダブルス119歳以下 予選リーグ

Eブロック

①は進行をお願いします。

【17コート】

No.	氏名	1	2	3	4	勝敗	得点	順位
①	小柳 良	酒田	○	×	×	○	1/2	3
	真坂 真由美			0-2	0-2	2-0		
2	田中 清志	秋田	○	○	×	2/1	2	
	後藤 るり子				2-0			1-2
3	柿崎 富雄	鶴岡	○	○	○	3/0	1	
	眞田 恵			2-0				2-1
4	岡部 一宏	鶴岡	○	×	○	0/3	4	
	柿崎 妙			0-2				0-2

試合順序 1-4、2-3、1-3、2-4、1-2、3-4

Fブロック

①は進行をお願いします。

【18コート】

No.	氏名	1	2	3	4	勝敗	得点	順位
①	樋口 哲弘	米沢	○	×	×	○	1/2	2/2
	加藤 博巳			0-2	0-2	2-0		
2	桜田 幸雄	酒田	○	○	○	3/0	1	
	小寺 弘子				2-0			2-0
3	齋藤 誠	鶴岡	○	×	×	1/2	2/3	
	齋藤 よし子			2-0	0-2			1-2
4	佐藤 勝也	鶴岡	○	×	○	1/2	2/3	
	佐藤 まり子			0-2				0-2

Gブロック

①は進行をお願いします。

【19コート】

No.	氏名	1	2	3	4	勝敗	得点	順位
①	齋藤 秀	酒田	○	○	○	3/0	1	
	佐藤 明美			2-0	2-0			2-0
2	佐藤 正美	鶴岡	○	○	○	2/1	2	
	長南 幸子			0-2	2-0			2-0
3	畠山 秀美	鶴岡	○	×	×	0/3	4	
	井上 直子			0-2	0-2			0-2
4	福井 秀雄	鶴岡	○	×	○	1/2	3	
	福井 寛子			0-2				0-2

Hブロック

①は進行をお願いします。

【20コート】

No.	氏名	1	2	3	4	勝敗	得点	順位
①	角田 和茂	酒田	○	×	○	2/1	2	
	後藤 百合子			0-2	2-0			2-0
2	高野 賢治	新潟	○	○	○	3/0	1	
	岩名 友子			2-0	2-1			2-0
3	森屋 孝	鶴岡	○	×	×	0/3	4	
	齋藤 富士子			0-2	1-2			0-2
4	板坂 淳	西村山 酒田	○	×	○	1/2	3	
	川口 美有希			0-2				0-2

混合ダブルス119歳以下 上位トーナメント

◆ ◎印のチームはそのコートの進行をお願いします。 【13~16コート】

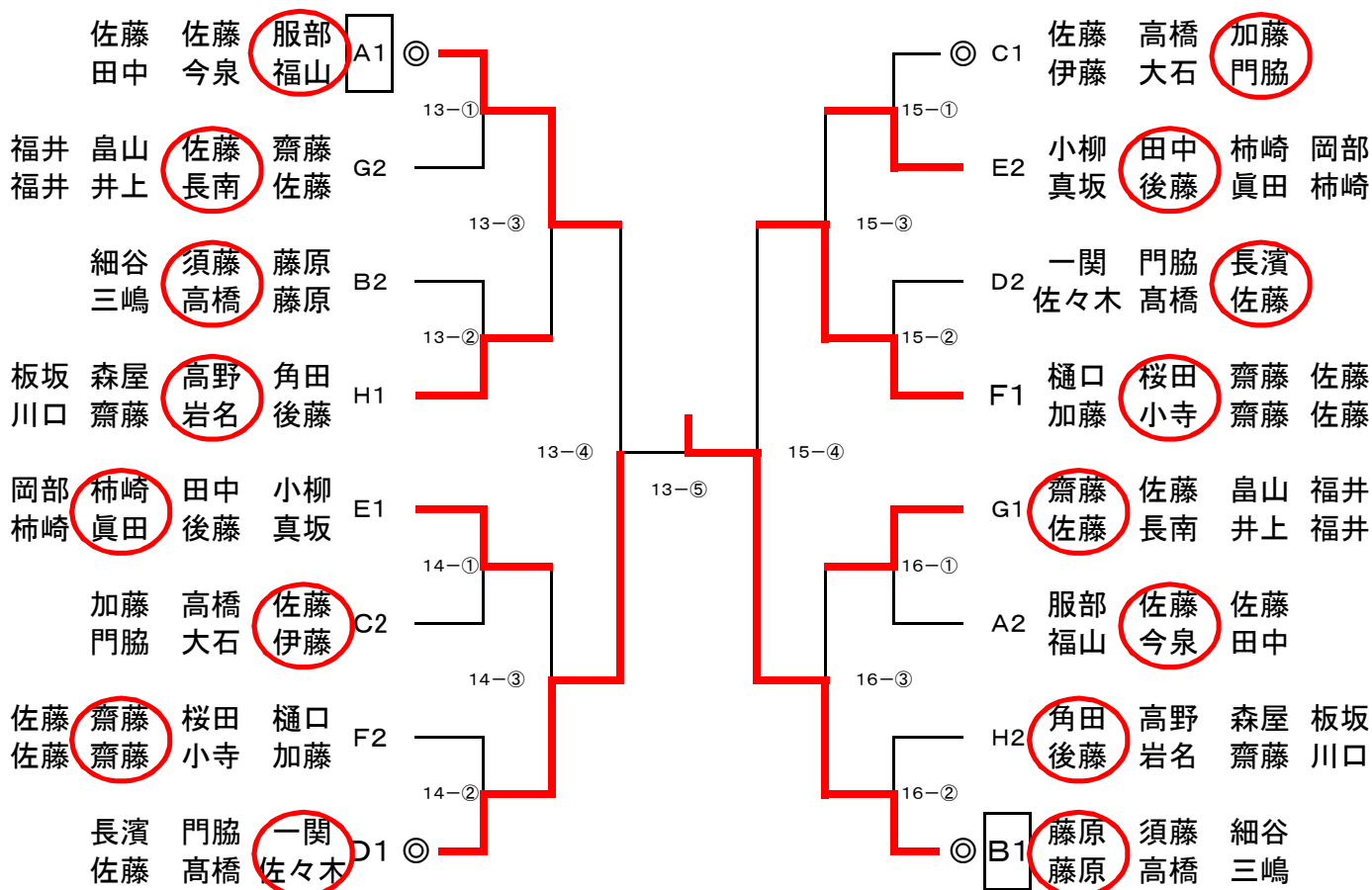

混合ダブルス119歳以下 下位トーナメント

◆ ◎印のチームはそのコートの進行をお願いします。 【17~20コート】

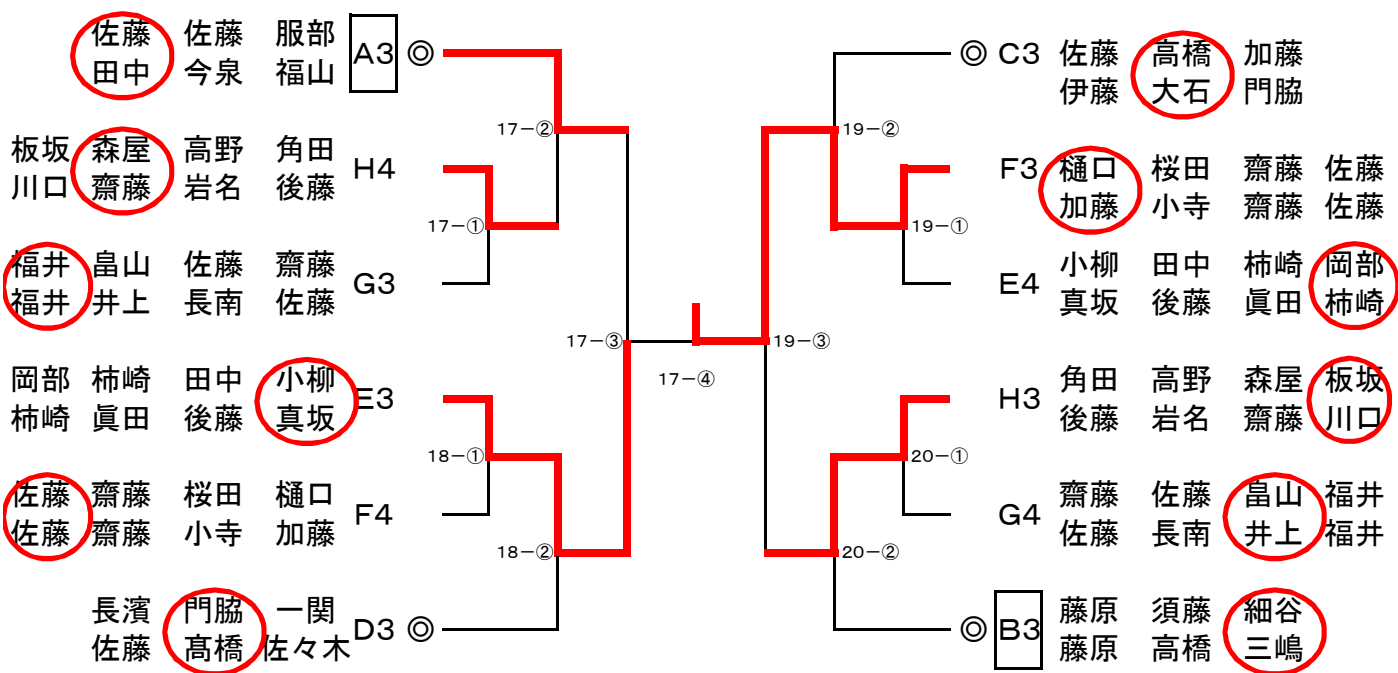

混合ダブルス120歳以上 予選リーグ

表彰 上位3位、下位1位

Aブロック ①は進行をお願いします。

【21コート】

No.	氏名	1	2	3	勝敗	得点	順位
①	松橋 勝見	秋田	○	○	2/0		1
	清水 祥子		2-0	2-0			
2	三谷 幸一	鶴岡	×	○	1/1		2
	須田 佐知		0-2	2-0			
3	日向 正暢	鶴岡	×	×	0/2		3
	菅原 由香		0-2	0-2			

試合順序 2-3、1-3、1-2

Bブロック ①は進行をお願いします。

【22コート】

No.	氏名	1	2	3	勝敗	得点	順位
①	丸山 健治	鶴岡	×	×	0/2		3
	大友 あさ		0-2	1-2			
2	田代 傳七	山形	○	×	1/1		2
	富塚 修子		2-0	1-2			
3	鈴木 吉男	鶴岡	○	○	2/0		1
	畑山 豊美		2-1	2-0			

Cブロック ①は進行をお願いします。

【23コート】

No.	氏名	1	2	3	勝敗	得点	順位
①	城戸口 雄一	山形	×	○	1/1		2
	城戸口 祐子		0-2	2-0			
2	近藤 晴美	秋田	○	○	2/0		1
	菊地 裕子		2-0	2-0			
3	高橋 潤一	酒田	×	×	0/2		3
	及川 徳子		0-2	0-2			

Dブロック ①は進行をお願いします。

【23コート】

No.	氏名	1	2	3	勝敗	得点	順位
①	和泉田 俊一	新潟	○	○	2/0		1
	早川 千恵子		2-0	2-0			
2	伊藤 春雄	新庄	×	○	1/1		2
	佐藤 充子		0-2	2-0			
3	佐藤 伸夫	酒田	×	×	0/2		3
	土門 清瀬		0-2	0-2			

混合ダブルス120歳以上 予選リーグ

Eブロック ①は進行をお願いします。

【24コート】

No.	氏名		1	2	3	勝敗	得点	順位
①	阿部 良行	山形	/	/	○	1/0		1
	長岡 道子				2-0			
2	石川 鐵治	秋田	/	/	/	/		
	伊藤 節子							
3	菅原 勇一	鶴岡	/	/	/	0/1		2
	菅原 千恵							

試合順序 2-3、1-3、1-2

Fブロック ①は進行をお願いします。

【24コート】

No.	氏名		1	2	3	勝敗	得点	順位
①	轡田 崇幸	新潟	/	○	○	2/0		1
	渡部 敏恵			2-0	2-0			
2	鈴木 則夫	酒田	/	/	○	1/1		2
	山本 みつゑ				× 0-2			
3	佐藤 達夫	鶴岡	/	×	/	0/2		3
	佐藤 しず子			× 0-2				

Gブロック ①は進行をお願いします。

【25コート】

No.	氏名		1	2	3	勝敗	得点	順位
①	野間 博	鶴岡	/	○	○	2/0		1
	佐藤 美恵			2-0	2-0			
2	遠藤 喜代治	秋田	/	/	×	0/2		3
	佐藤 恵美子				× 0-2			
3	田村 信	鶴岡	/	○	/	1/1		2
	大川 千喜子			× 0-2				

Hブロック ①は進行をお願いします。

【25コート】

No.	氏名		1	2	3	勝敗	得点	順位
①	後藤 明	酒田	/	○	○	2/0		1
	高梨 裕子			2-1	2-0			
2	渡部 健二	鶴岡	/	/	○	1/1		2
	相澤 和子				× 1-2			
3	石塚 昭	鶴岡	/	×	/	0/2		OP
	加藤 美智子			× 0-2				

混合ダブルス120歳以上 予選リーグ

Iブロック ①は進行お願いします。

【26コート】

No.	氏名		1	2	3	勝敗	得点	順位	
①	鈴木 嘉明	山形	\	×	×	0/2		3	
	佐藤 圭子			1-2	1-2				
2	富樫 勝雄	鶴岡		○	\	○	2/0		1
	藤原 美恵子			2-1		2-1			
3	石塚 昇	鶴岡		○		×	1/1		2
	鈴木 和子			2-1		1-2			

試合順序 2-3、1-3、1-2

Jブロック ①は進行お願いします。

【26コート】

No.	氏名		1	2	3	勝敗	得点	順位	
①	渡辺 孝次	酒田	\	×	○	1/1		2	
	渡辺 直子			1-2	2-0				
2	安部 貞一	秋田		○	\	○	2/0		1
	安部 秋子			2-1		2-0			
3	小林 佐千雄	鶴岡		×		×	/		OP
	佐藤 美津子			0-2		0-2			

混合ダブルス120歳以上 上位決勝トーナメント

◆ ◎印のチームはそのコートの進行をお願いします。 【21~24コート】

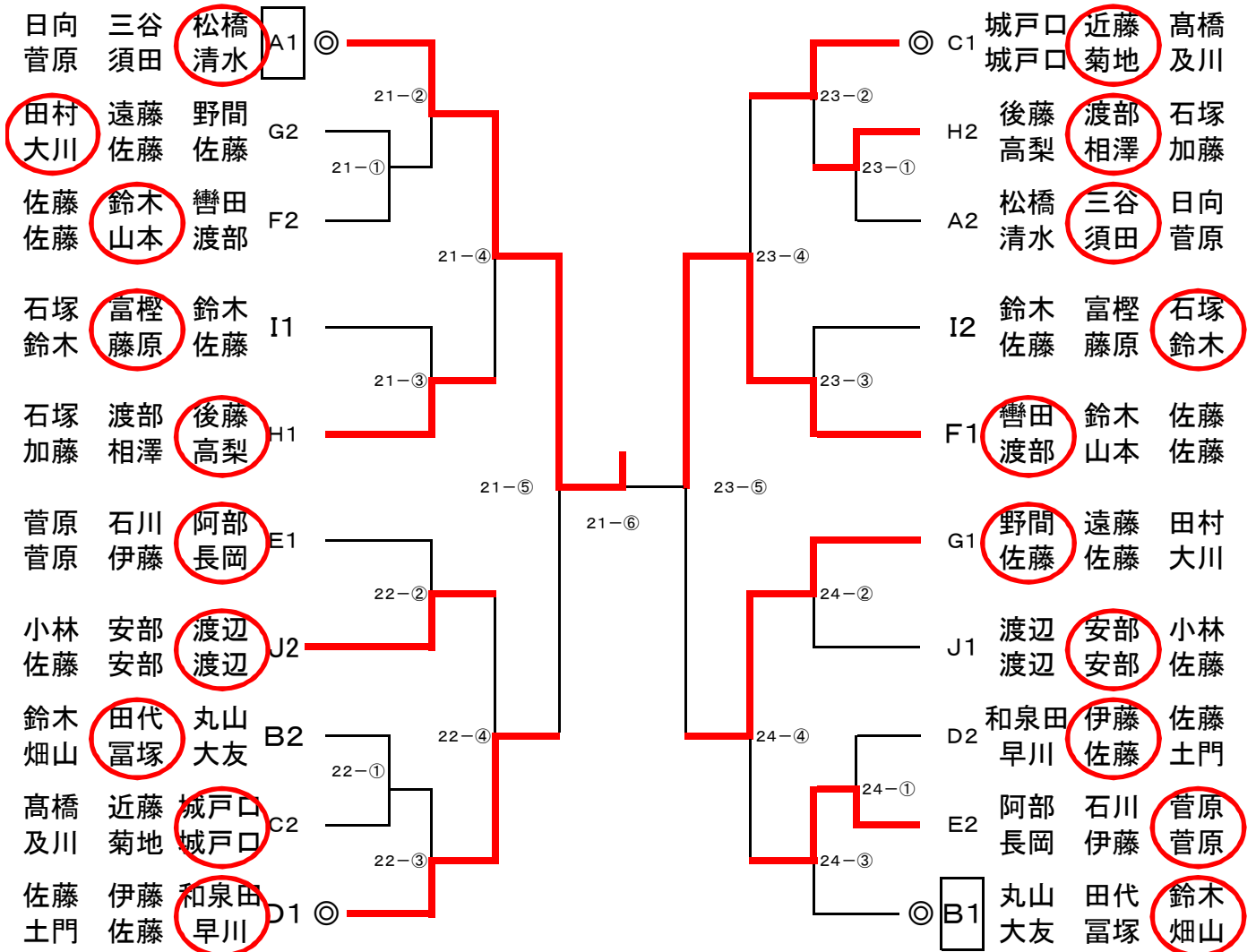

混合ダブルス120歳以上 下位決勝トーナメント

◆ ◎印のチームはそのコートの進行をお願いします。 【25~26コート】

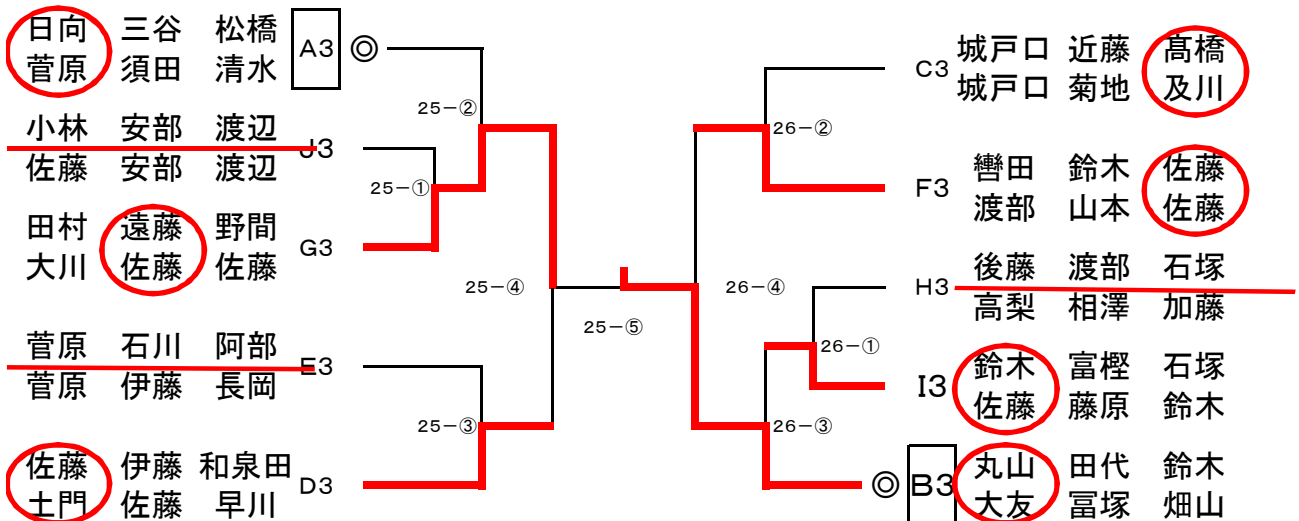

混合ダブルス140歳以上 予選リーグ

表彰 上位3位、下位1位

Aブロック ①は進行をお願いします。 【27コート】

No.	氏名		1	2	3	勝敗	得点	順位	
①	佐藤 文司	酒西 村山	\	○	×	1/1		2	
	佐竹 八重			2-0	0-2				
2	菅原 進	鶴岡		×		×	0/2		3
	小野 幸			0-2		0-2			
3	佐藤 正幸	秋田		○	○		2/0		1
	木村 恵子			2-0	2-0				

試合順序 2-3、1-3、1-2

Bブロック ①は進行をお願いします。 【28コート】

No.	氏名		1	2	3	勝敗	得点	順位	
①	佐藤 明利	鶴岡	\	○	○	2/0		1	
	佐藤 美和子			2-1	2-0				
2	工藤 正治	秋田		×		×	0/2		3
	佐藤 涼子			0-2		1-2			
3	遠藤 遼次	鶴岡		×	○		1/1		2
	渋谷 菊井			1-2	2-1				

Cブロック ①は進行をお願いします。 【29コート】

No.	氏名		1	2	3	4	勝敗	得点	順位	
①	山口 巖	鶴岡	\	×	○	×	1/2		3	
	齋藤 愛子			1-2	2-0	0-2				
2	小島 洋一	山形		○		○	×	2/1		2
	小家 紀里			2-1		2-0	0-2			
3	八向 眞	鶴岡		×	×		×	0/3		4
	八向 啓子			0-2	0-2		0-2			
4	伊藤 孝志	秋田		○	○	○		3/0		1
	佐藤 璃美子			2-0	2-0	2-0				

試合順序 1-4、2-3、1-3、2-4、1-2、3-4

Dブロック ①は進行をお願いします。 【30コート】

No.	氏名		1	2	3	4	勝敗	得点	順位	
①	佐藤 壽男	秋田	\	×	○	○	2/1		2	
	早川 鈴子			0-2	2-0	2-1				
2	加藤 秀男	酒田		○		○	○	3/0		1
	太田 清子			2-0		2-0	2-0			
3	小野寺 登	鶴岡		×	×		○	1/2		3
	福井 貞子			0-2	0-2		2-1			
4	菊地 恒夫	鶴岡		×	×	×		0/3		4
	千葉 文子			1-2	0-2	1-2				

試合順序 1-4、2-3、1-3、2-4、1-2、3-4

混合ダブルス140歳以上 上位トーナメント

◆ ◎印のチームはそのコートの進行をお願いします。

【27~28コート】

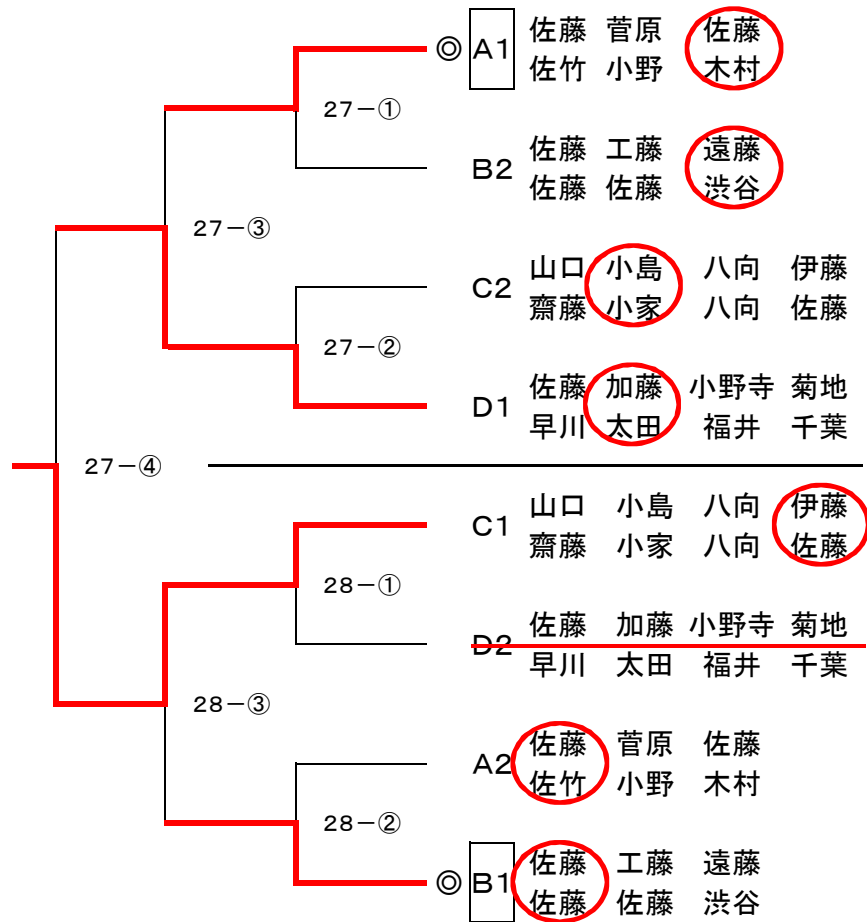

混合ダブルス140歳以上 下位トーナメント

◆ ◎印のチームはそのコートの進行をお願いします。

【29コート】

