

酒田ラージボール卓球選手権大会入賞者一覧

種目	第17回 平成28年12月							
	1位		2位		3位		3位	
	選手名	地区	選手名	地区	選手名	地区	選手名	地区
男子シングルス59歳以下	藤原 辰也	鶴岡	角田 和茂	酒田	阿部 浩昭	鶴岡	秋葉 正昭	山形
〃 60歳代	轡田 崇幸	新潟	長南 寛	鶴岡	伊藤 誠二	山形	桜田 幸雄	酒田
〃 70歳代	金田 勉	新潟	和泉田 俊一	新潟	長島 修	新潟	丸山 淳一	鶴岡
女子シングルス59歳以下	福山 由貴子	酒田	佐々木 直美	秋田	伊藤 元美	酒田	小原 奈保子	秋田
〃 60歳代	奥山 真理子	山形	菅原 千恵	鶴岡	菅谷 福子	秋田	長岡 道子	山形
〃 70歳代	小池 弘子	鶴岡	新関 千鶴子	山形	齋藤 愛子	鶴岡	八向 啓子	鶴岡
男子ダブルス119歳以下	藤原 辰也	鶴岡	北村 明	山形	小柳 良	酒田	秋葉 修	酒田
	佐々木 洋		今野 正		白田 忠豊		長濱 稔	
〃 120歳以上	日下部 実	酒田	伊藤 孝志	秋田	今野 正二	酒田	金田 勉	新潟
	五十嵐 慎一		須藤 勇		村上 重一		三浦 洋	
〃 140歳以上	丸山 淳一	鶴岡	高橋 正義	秋田	佐藤 孝義	鶴岡	渡部 繁美	酒田
	芳賀 誠		田口 正弘		五十嵐 昇		鈴木 則夫	
女子ダブルス119歳以下	及川 まゆみ	秋田	井口 文子	新潟	齋藤 よし子	鶴岡	大石 維久子	山形 鶴岡
	小原 奈保子		金田 美紀子		長南 幸子		齋藤 富士子	
〃 120歳以上	越後屋 温子	秋田	菅原 千恵	鶴岡	佐藤 和子	鶴岡	佐藤 美恵	鶴岡
	菅谷 福子		須田 佐知		大沼 若子		小池 弘子	
〃 140歳以上	齋藤 愛子	鶴岡	後藤 フサ	酒田	加藤 照子	鶴岡	大原 悦子	酒田
	渋谷 菊井		佐藤 葉子		加藤 美智子		佐藤 直子	
混合ダブルス119歳以下	藤原 勉	鶴岡	秋葉 正昭	山形	田中 清志	秋田	一関 国雄	秋田
	藤原 牧		渡部 智子		後藤 るり子		佐々木 直美	
〃 120歳以上	轡田 崇幸	新潟	和泉田 俊一	新潟	野口 正雄	新潟	菅野 正弘	酒田
	渡部 敏恵		池 恵子		早川 千恵子		齋藤 末子	
〃 140歳以上	長島 修	新潟	佐藤 明利	鶴岡	工藤 正治	秋田	田代 傳七	山形
	中澤 房子		佐藤 美和子		佐藤 涼子		新関 千鶴子	

男子ダブルス 119歳以下 予選リーグ

表彰 上位3位、下位1位

Aブロック ①は進行をお願いします。

【1コート】

No.	氏名		1	2	3	勝敗	得点	順位		
①	藤原 辰也	鶴岡	\	○	×	1/1	3	2		
	佐々木 洋			2-0	1-2					
2	佐藤 義浩	酒田		×	\	×	0/2	2	3	
	伊藤 好男			0-2		1-2				
3	北村 明	山形		○		○	\	2/0	4	1
	今野 正			2-1		2-1				

試合順序 2-3、1-3、1-2

Bブロック ①は進行をお願いします。

【2コート】

No.	氏名		1	2	3	4	勝敗	得点	順位			
①	長谷川 徹	山形	\	×	×	×	0/3	6	4			
	吉川 秀貴			0-2	0-2	1-2						
2	小柳 良	酒田		○	\	○	○	3/0	3	1		
	白田 忠豊			2-0		2-1	2-0					
3	秋葉 修	酒田		○		×	\	○	2/1	5	2	
	長濱 稔			2-0		1-2		2-0				
4	池田 昭彦	酒田		○		×		×	\	1/2	4	3
	本間 武			2-1		0-2		0-2				

試合順序 1-4、2-3、1-3、2-4、1-2、3-4

男子ダブルス 119歳以下 上位決勝トーナメント

◆ ◎印のチームはそのコートの進行をお願いします。

【1コート】

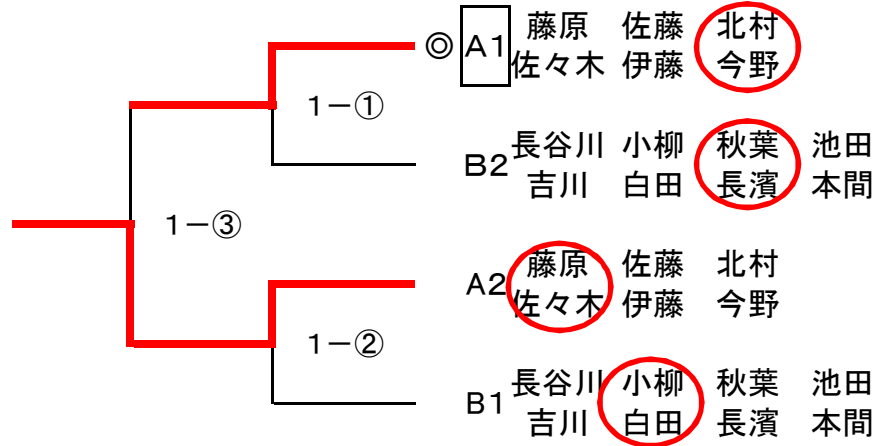

男子ダブルス 119歳以下 下位トーナメント

◆ ◎印のチームはそのコートの進行をお願いします。

【1コート】

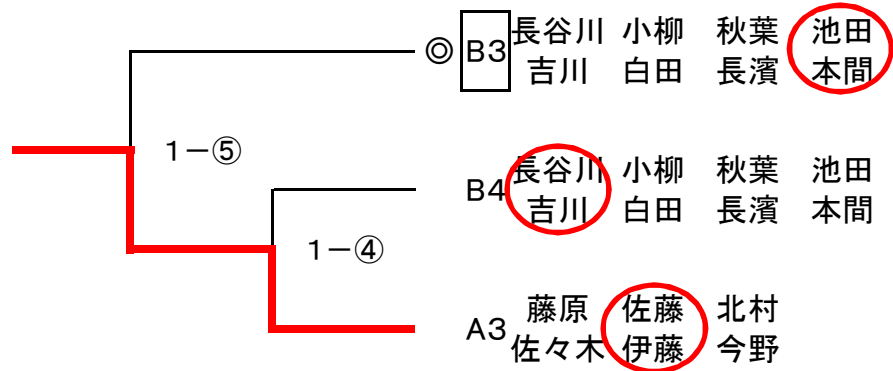

男子ダブルス 120歳以上 予選リーグ

表彰 上位3位、下位1位

Aブロック ①は進行をお願いします。

【3コート】

No.	氏名	1	2	3	勝敗	得点	順位
①	日下部 実 酒田	/	○ 2-0	/	1/0	2	1
	五十嵐 慎一						
2	森屋 孝 鶴岡	× 0-2	/	/	0/1	1	2
	石川 武利						
3					/		

Bブロック ①は進行をお願いします。

【3コート】

No.	氏名	1	2	3	勝敗	得点	順位
①	金田 勉 新潟	/	○ 2-0	○ 2-0	2/0	4	1
	三浦 洋						
2	本間 和恭 酒田	× 0-2	/	× 0-2	0/2	2	3
	小寺 隆						
3	佐藤 好雄 鶴岡	× 0-2	○ 2-0	/	1/1	3	2
	菅原 勇一						

試合順序 2-3、1-3、1-2

Cブロック ①は進行をお願いします。

【4コート】

No.	氏名	1	2	3	勝敗	得点	順位
①	長南 寛 鶴岡	/	/	/	/	/	/
	上野 徹						
2	越後谷 征二 酒田	/	/	○ 2-0	1/0	2	1
	蘆田 博淳						
3	大泉 重義 山酒	× 0-2	/	/	0/1	1	2
	森 修司						

Dブロック ①は進行をお願いします。

【4コート】

No.	氏名	1	2	3	勝敗	得点	順位
①	今野 正二 酒田	/	○ 2-0	○ 2-1	2/0	4	1
	村上 重一						
2	斉藤 久 秋田	× 0-2	/	× 0-2	0/2	2	3
	明石 安夫						
3	川村 勝雄 鶴岡	× 1-2	○ 2-0	/	1/1	3	2
	押切 博記						

男子ダブルス 120歳以上 予選リーグ

表彰 上位3位、下位1位

Eブロック ①は進行をお願いします。

【5コート】

No.	氏名		1	2	3	勝敗	得点	順位	
①	田中 敏朗	新潟	/	○	○	2/0	4	1	
	岡田 和幸	新潟		2-1	2-0				
2	佐藤 繁和	鶴酒		×	/	×	0/2	2	3
	松田 文夫	岡田		1-2		0-2			
3	丸山 健治	鶴岡		×		○	1/1	3	2
	石塚 昭	岡		0-2	2-0				

試合順序 2-3、1-3、1-2

Fブロック ①は進行をお願いします。

【5コート】

No.	氏名		1	2	3	勝敗	得点	順位						
①	佐藤 公	鶴岡	/	/	/	/	/	/						
	斎藤 弘吉	岡												
2	伊藤 孝志	秋田							/	/	○	1/0	2	1
	須藤 勇	田									2-0			
3	石川 保	鶴岡									/	×	0/1	1
	稲垣 充	岡							0-2					

男子ダブルス 120歳以上 上位決勝トーナメント

◆ ◎印のチームはそのコートの進行をお願いします。 【2~5コート】

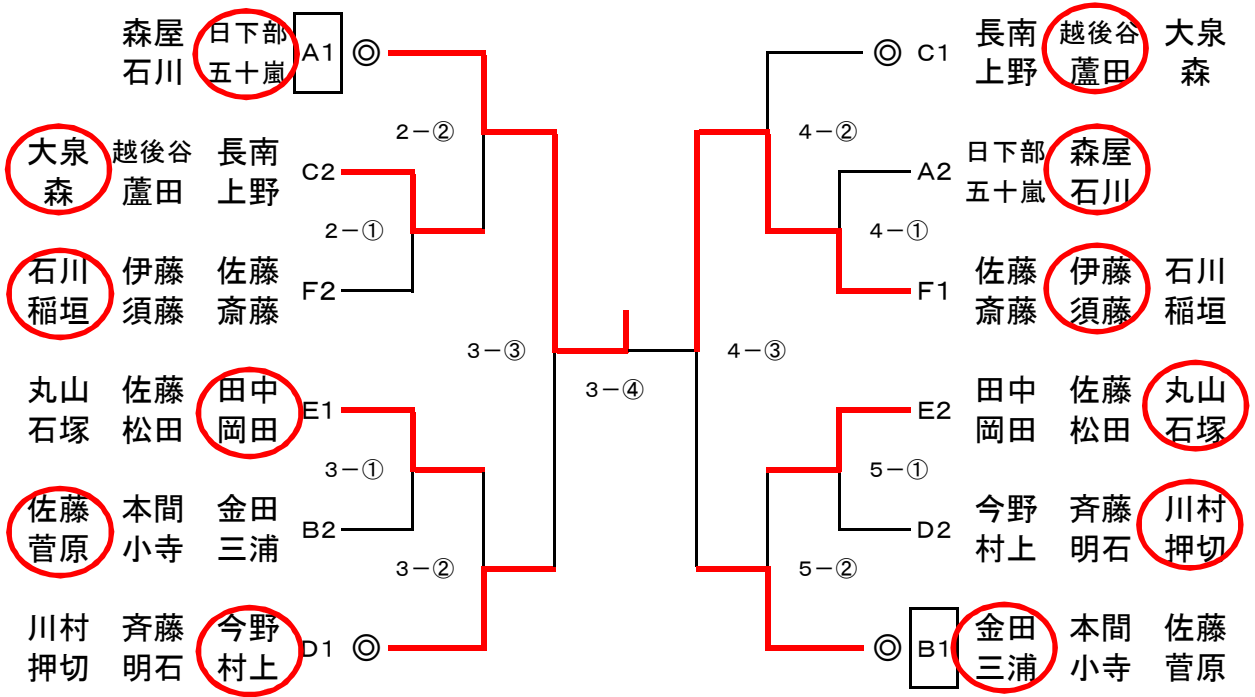

男子ダブルス 120歳以上 下位トーナメント

◆ ◎印のチームはそのコートの進行をお願いします。 【9コート】

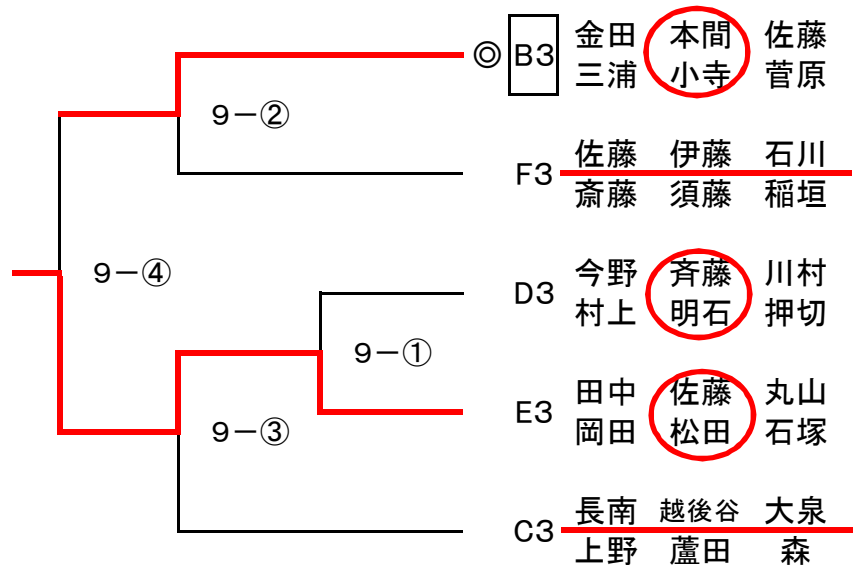

男子ダブルス 140歳以上 予選リーグ

表彰 上位3位、下位1位

Aブロック ①は進行をお願いします。

【6コート】

No.	氏名		1	2	3	勝敗	得点	順位		
①	丸山 淳一	鶴岡	\	○	○	2/0	4	1		
	芳賀 誠			2-0	2-0					
2	遠藤 遼次	鶴岡		×	\	○	1/1	3	2	
	山口 巖			0-2		2-0				
3	小松 俊凱	酒田		×		×	\	0/2	2	3
	原田 勇			0-2		0-2				

試合順序 2-3、1-3、1-2

Bブロック ①は進行をお願いします。

【6コート】

No.	氏名		1	2	3	勝敗	得点	順位		
①	高橋 正義	秋田	\	○	○	2/0	4	1		
	田口 正弘			2-0	2-0					
2	佐藤 孝義	鶴岡		×	\	○	1/1	3	2	
	五十嵐 昇			0-2		2-1				
3	若生 直巳	鶴岡		×		×	\	0/2	2	3
	田村 信			0-2		1-2				

Cブロック ①は進行をお願いします。

【7コート】

No.	氏名		1	2	3	勝敗	得点	順位		
①	渡部 繁美	酒田	\	○	○	2/0	4	1		
	鈴木 則夫			2-0	2-0					
2	佐々木 平和	秋田		×	\	○	1/1	3	2	
	菊地 信明			0-2		2-1				
3	白幡 勇	鶴岡		×		×	\	0/2	2	3
	渡部 健二			0-2		1-2				

男子ダブルス 140歳以上 上位決勝トーナメント

◆ ◎印のチームはそのコートの進行をお願いします。

【6・7コート】

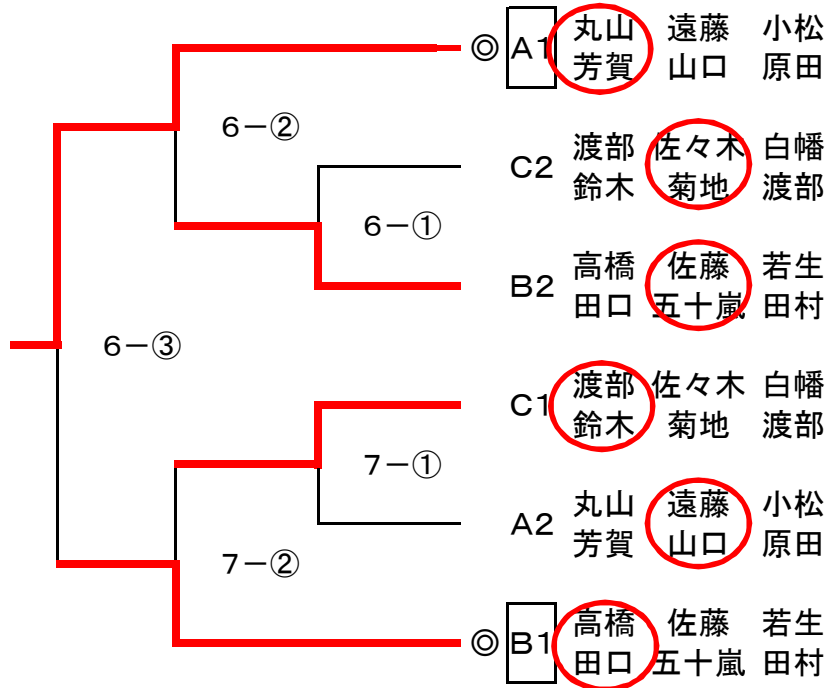

男子ダブルス 140歳以上 下位トーナメント

◆ ◎印のチームはそのコートの進行をお願いします。

【7コート】

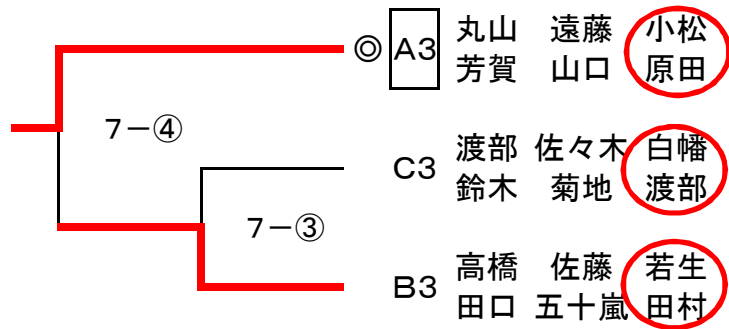

女子ダブルス 119歳以下 予選リーグ

表彰 上位3位、下位1位

Aブロック ①は進行お願いします。

【8コート】

No.	氏名		1	2	3	勝敗	得点	順位
①	及川 まゆみ	秋田	/	○	○	2/0	4	1
	小原 奈保子			2-0	2-0			
2	大石 維久子	山鶴		×	/			
	齋藤 富士子	形岡	0-2	2-0				
3	川口 美有希	酒田	×	×		/	0/2	2
	佐藤 知子		0-2	0-2				

試合順序 2-3、1-3、1-2

Bブロック ①は進行お願いします。

【9コート】

No.	氏名		1	2	3	4	勝敗	得点	順位				
①	井口 文子	新潟	/	○	○	○	3/0	6	1				
	金田 美紀子			2-0	2-0	2-0							
2	齋藤 よし子	鶴岡		×	/	○				2/1	5	2	
	長南 幸子	0-2		2-1		2-0							
3	伊藤 聡子	鶴岡	×	×		/	○	1/2	4				3
	渡部 なお子	0-2	1-2	2-1									
4	堀 久美子	酒田	×	×	×		/			0/3	3	4	
	齋藤 美由喜		0-2	0-2	1-2								

試合順序 1-4、2-3、1-3、2-4、1-2、3-4

女子ダブルス 119歳以下 上位決勝トーナメント

◆ ◎印のチームはそのコートの進行をお願いします。

【8コート】

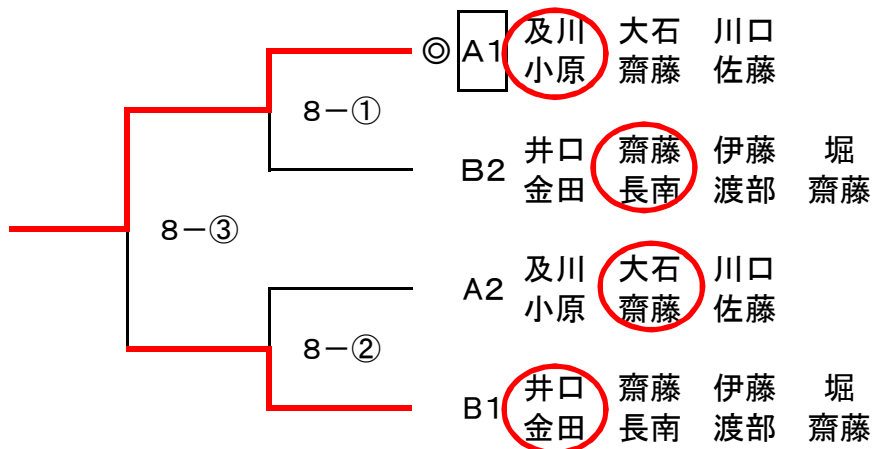

女子ダブルス 119歳以下 下位トーナメント

◆ ◎印のチームはそのコートの進行をお願いします。

【8コート】

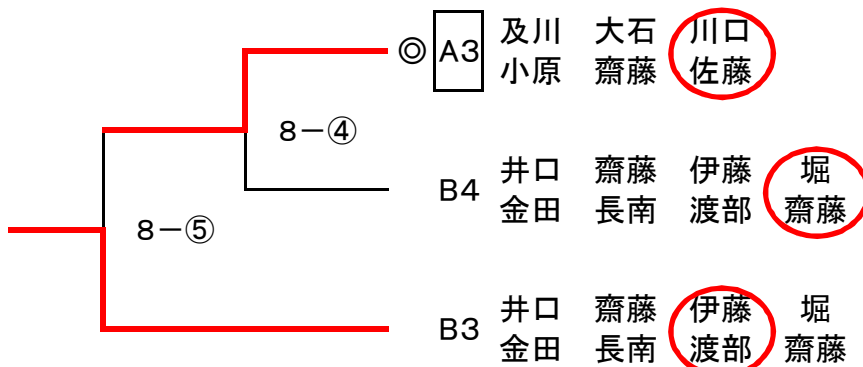

女子ダブルス120歳以上 予選リーグ

表彰 上位3位、下位1位

Aブロック ①は進行お願いします。 【11コート】

No.	氏名		1	2	3	勝敗	得点	順位
①	越後屋 温子	秋田	/	○	○	2/0	4	1
	菅谷 福子			2-0	2-1			
2	阿部 周子	酒田	×	/	○	1/1	3	2
	小松 ゆみ子		1-2		2-0			
3	加藤 フジ子	鶴岡	×	×	/	0/2	2	3
	平形 ちよ		0-2	0-2				

試合順序 2-3、1-3、1-2

Bブロック ①は進行お願いします。 【11コート】

No.	氏名		1	2	3	勝敗	得点	順位
①	佐藤 美恵	鶴岡	/	○	○	2/0	4	1
	小池 弘子			2-0	2-0			
2	横山 和子	鶴酒	×	/	○	1/1	3	2
	山本 みつゑ		0-2		2-0			
3	土門 栄子	酒田	×	×	/	0/2	2	3
	高橋 京子		0-2	0-2				

Cブロック ①は進行お願いします。 【12コート】

No.	氏名		1	2	3	4	勝敗	得点	順位
①	佐藤 和子	鶴岡	/	○	×	○	2/1	5	2
	大沼 若子			2-0	1-2	2-0			
2	渡辺 京子	酒田	×	/	×	○	1/2	4	3
	太田 清子		0-2		1-2	2-0			
3	菅原 千恵	鶴岡	○	○	/	○	3/0	6	1
	須田 佐知		2-1	2-1		2-0			
4	奥山 さなえ	鶴岡	×	×	×	/	0/3	3	4
	本間 洋子		0-2	0-2	0-2				

試合順序 1-4、2-3、1-3、2-4、1-2、3-4

女子ダブルス120歳以上 上位決勝トーナメント

◆ ◎印のチームはそのコートの進行をお願いします。

【11・12コート】

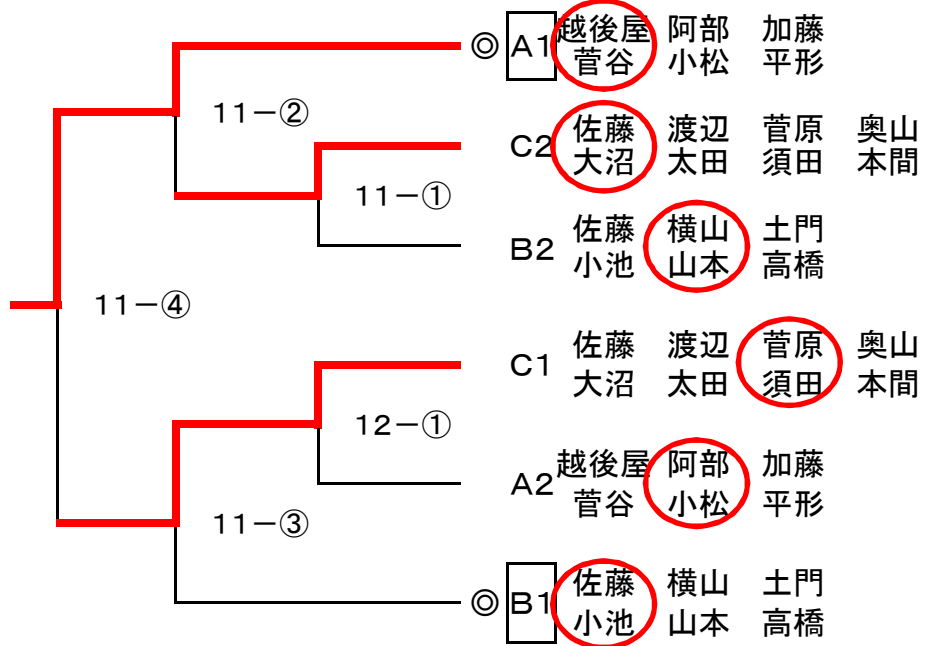

女子ダブルス120歳以上 下位トーナメント

◆ ◎印のチームはそのコートの進行をお願いします。

【12コート】

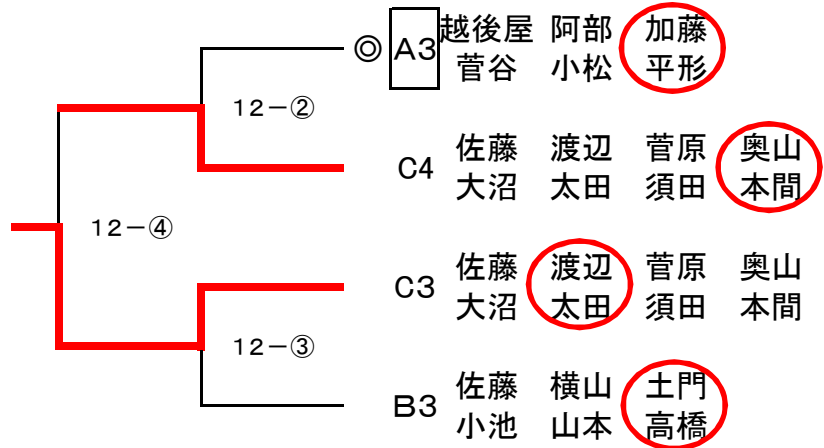

女子ダブルス 140歳以上 予選リーグ

表彰 上位3位、下位1位

Aブロック ①は進行をお願いします。

【10コート】

No.	氏名	1	2	3	勝敗	得点	順位
①	後藤 フサ	/	○	×	1/1	3	2
	佐藤 葉子		2-0	1-2			
2	松本 恵美子	×	/	×	0/2	2	3
	佐々木 宏美	0-2		0-2			
3	齋藤 愛子	○	○	/	2/0	4	1
	渋谷 菊井	2-1	0-2				

試合順序 2-3、1-3、1-2

Bブロック ①は進行をお願いします。

【10コート】

No.	氏名	1	2	3	勝敗	得点	順位
①	加藤 照子	/	×	○	1/1	3	2
	加藤 美智子		0-2	2-0			
2	大原 悦子	○	/	○	2/0	4	1
	佐藤 直子	2-0		2-0			
3	本間 美智子	×	×	/	0/2	2	3
	千葉 文子	0-2	0-2				

女子ダブルス 140歳以上 上位決勝トーナメント

◆ ◎印のチームはそのコートの進行をお願いします。

【10コート】

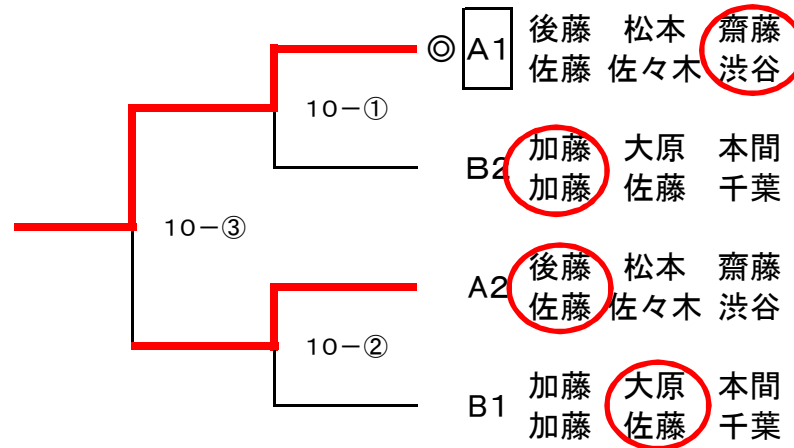

女子ダブルス 140歳以上 下位トーナメント

◆ ◎印のチームはそのコートの進行をお願いします。

【10コート】

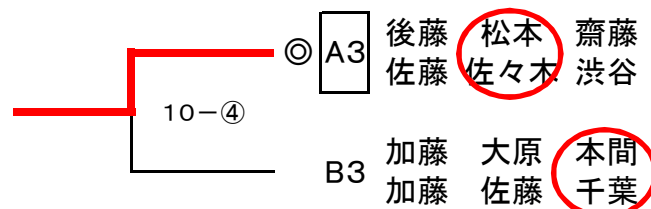

混合ダブルス119歳以下 予選リーグ

表彰 上位3位、下位1位

Aブロック ①は進行をお願いします。

【13コート】

No.	氏名		1	2	3	勝敗	得点	順位
①	藤原 勉	鶴岡	\	○	○	2/0	4	1
	藤原 牧			2-0	2-0			
2	樋口 哲弘	米沢		×	\	○	1/1	3
	加藤 博巳		0-2	2-0				
3	平川 信夫	秋田	×	×		\	0/2	2
	茂木 優子		0-2	0-2				

試合順序 2-3、1-3、1-2

Bブロック ①は進行をお願いします。

【14コート】

No.	氏名		1	2	3	勝敗	得点	順位
①	一関 国雄	秋田	\	○	○	2/0	4	1
	佐々木 直美			2-0	2-0			
2	澤田 敏規	酒田		×	\	○	1/1	3
	大場 優子		0-2	2-0				
3	岡部 一宏	鶴岡	×	×		\	0/2	2
	柿崎 妙		0-2	0-2				

Cブロック ①は進行をお願いします。

【15コート】

No.	氏名		1	2	3	勝敗	得点	順位
①	服部 智宏	酒田	\	○	○	2/0	4	1
	福山 由貴子			2-0	2-0			
2	佐藤 正美	鶴岡		×	\	○	1/1	3
	高橋 悟子		0-2	2-1				
3	秋山 勝	鶴岡	×	×		\	0/2	2
	秋山 育子		0-2	1-2				

Dブロック ①は進行をお願いします。

【16コート】

No.	氏名		1	2	3	勝敗	得点	順位
①	田中 清志	秋田	\	○	○	2/0	4	1
	後藤 るり子			2-0	2-0			
2	角田 和茂	酒田		×	\	○	1/1	3
	後藤 百合子		0-2	2-0				
3	佐藤 一彦	鶴岡	×	×		\	0/2	2
	蛸井 喜美子		0-2	0-2				

混合ダブルス119歳以下 予選リーグ

Eブロック ①は進行お願いします。

【17コート】

No.	氏名	1	2	3	勝敗	得点	順位
①	齋藤 秀	/	○	○	2/0	4	1
	佐藤 明美		2-1	2-0			
2	齋藤 誠	×	/	○	1/1	3	2
	門脇 春美	1-2		2-0			
3	福井 秀雄	×	×	/	0/2	2	3
	福井 寛子	0-2	0-2				

試合順序 2-3、1-3、1-2

Fブロック ①は進行お願いします。

【18コート】

No.	氏名	1	2	3	勝敗	得点	順位
①	秋葉 正昭	/	○	○	2/0	4	1
	渡部 智子		2-0	2-0			
2	佐藤 篤幸	×	/	○	1/1	3	2
	伊藤 元美	0-2		2-1			
3	畠山 秀美	×	×	/	0/2	2	3
	秋野 郁	0-2	1-2				

混合ダブルス119歳以下 上位決勝トーナメント

◆ ◎印のチームはそのコートの進行をお願いします。

【13~16コート】

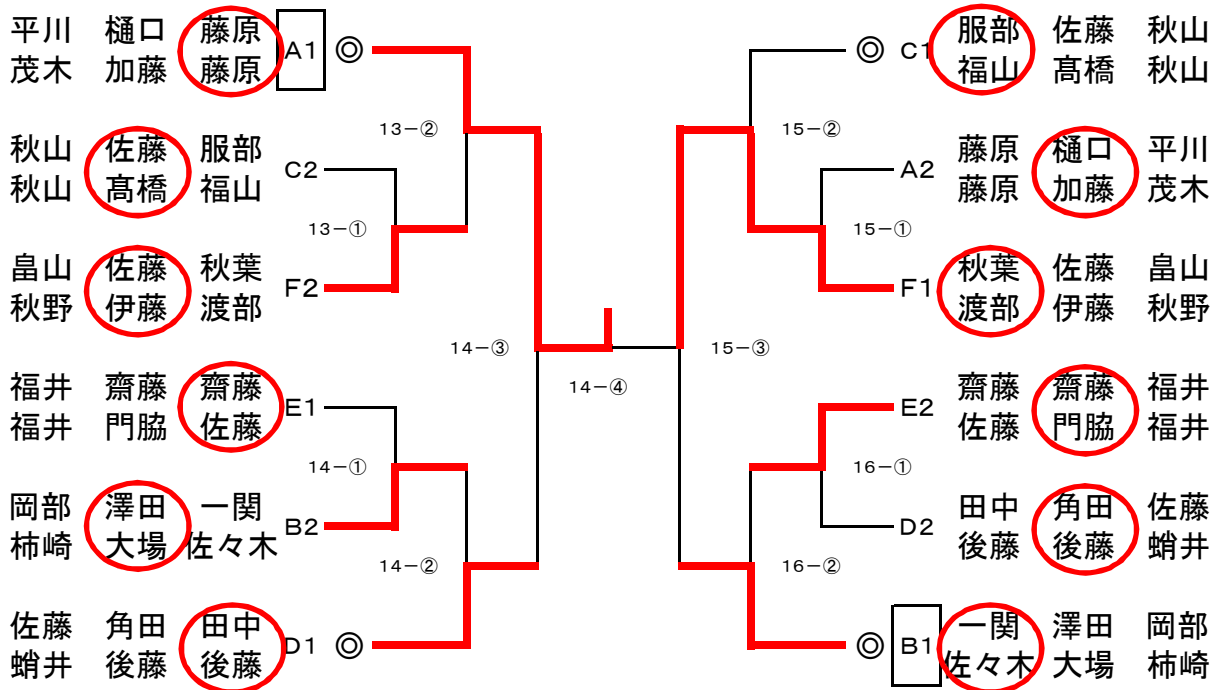

混合ダブルス119歳以下 下位トーナメント

◆ ◎印のチームはそのコートの進行をお願いします。

【17~18コート】

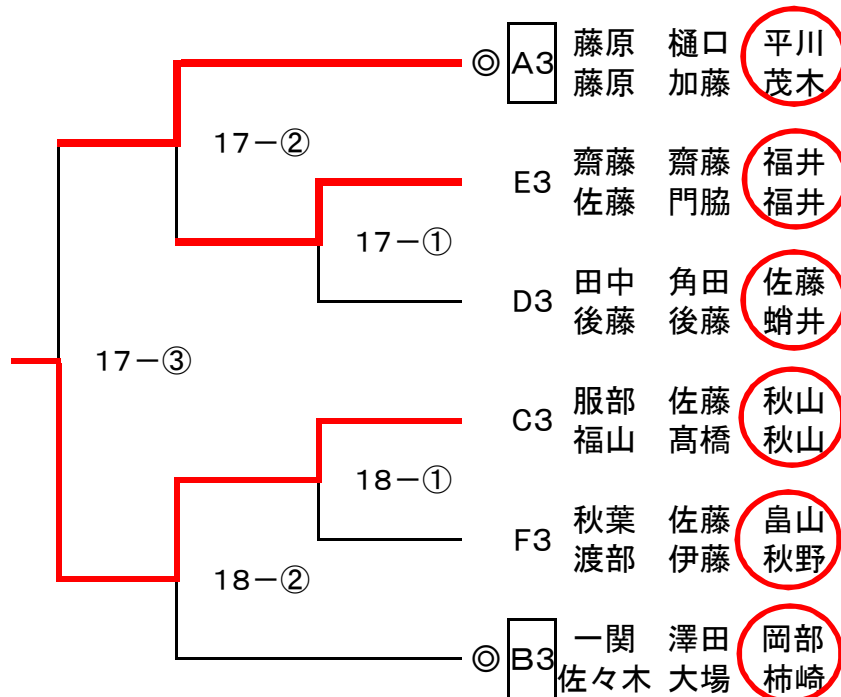

混合ダブルス120歳以上 予選リーグ

表彰 上位3位、下位1位

Aブロック ①は進行お願いします。

【19コート】

No.	氏名	1	2	3	勝敗	得点	順位
①	松橋 勝見	/	○	○	2/0	4	1
	清水 祥子		2-1	2-0			
2	細谷 裕	×	/	×	0/2	2	3
	佐藤 由美	1-2		1-2			
3	白幡 克己	×	○	/	1/1	3	2
	阿部 美春	0-2	2-1				

試合順序 2-3、1-3、1-2

Bブロック ①は進行お願いします。

【19コート】

No.	氏名	1	2	3	勝敗	得点	順位
①	轡田 崇幸	/	○	○	2/0	4	1
	渡部 敏恵		2-0	2-0			
2	鈴木 嘉明	×	/	○	1/1	3	2
	佐藤 圭子	0-2		2-0			
3	三谷 幸一	×	×	/	0/2	2	3
	渡邊 よお子	0-2	0-2				

Cブロック ①は進行お願いします。

【20コート】

No.	氏名	1	2	3	勝敗	得点	順位
①	和泉田 俊一	/	×	○	1/1	3	2
	池 恵子		1-2	2-0			
2	菅野 正弘	○	/	○	2/0	4	1
	斎藤 末子	2-1		2-1			
3	佐藤 達夫	×	×	/	0/2	2	3
	佐藤 しず子	0-2	1-2				

Dブロック ①は進行お願いします。

【21コート】

No.	氏名	1	2	3	勝敗	得点	順位
①	近藤 晴美	/	○	○	2/0	4	1
	菊地 裕子		2-0	2-0			
2	蛸井 恒祐	×	/	○	1/1	3	2
	高橋 由美子	0-2		2-0			
3	薄木 克至	×	×	/	0/2	2	3
	三嶋 美鈴	0-2	0-2				

混合ダブルス120歳以上 予選リーグ

Eブロック ①は進行をお願いします。

【22コート】

No.	氏名		1	2	3	勝敗	得点	順位
①	後藤 明	酒田	\					
	高梨 裕子	田		/				
2	斎藤 隆明	鶴岡		/				
	畑山 豊美	岡		/				
3	加藤 富美保	秋田		/				
	佐藤 久子	田		/				

試合順序 2-3、1-3、1-2

Fブロック ①は進行をお願いします。

【23コート】

No.	氏名		1	2	3	勝敗	得点	順位	
①	伊藤 誠二	山形	\	○	○	2/0	4	1	
	奥山 真理子	形		2-0	2-0				
2	佐藤 勝也	鶴岡		×		×	0/2	2	3
	佐藤 まり子	岡		0-2		1-2			
3	鶴巻 千秋	酒田		×	○		1/1	3	2
	渡部 智恵子	田		0-2	2-1				

Gブロック ①は進行をお願いします。

【24コート】

No.	氏名		1	2	3	勝敗	得点	順位	
①	桜田 幸雄	酒田	\	○	○	2/0	4	1	
	小寺 弘子	田		2-0	2-0				
2	城戸口 雄一	山形		×		×	0/2	2	3
	城戸口 祐子	形		0-2		1-2			
3	板垣 千代志	鶴岡		×	○		1/1	3	2
	甚田 治美	岡		0-2	2-1				

Hブロック ①は進行をお願いします。

【25コート】

No.	氏名		1	2	3	4	勝敗	得点	順位	
①	野口 正雄	新潟	\	○	○	○	3/0	6	1	
	早川 千恵子	潟		2-0	2-0	2-0				
2	石塚 昇	鶴岡		×		×	×	0/3	3	4
	鈴木 和子	岡		0-2		0-2	1-2			
3	伊藤 裕二	酒田		×	○		○	2/1	5	2
	佐藤 達子	田		0-2	2-0		2-0			
4	上野 仁蔵	鶴岡		×	○	×		1/2	4	3
	墨井 公	岡		0-2	2-1	0-2				

混合ダブルス120歳以上 予選リーグ

Iブロック ①は進行お願いします。

【26コート】

No.	氏名		1	2	3	4	勝敗	得点	順位	
①	渡辺 孝次	酒田	\	○	×	○	2/1	5	2	
	渡辺 直子	酒田		2-0	1-2	2-0				
2	長谷川 敬	鶴岡		×	0-2	×	○	1/2	4	3
	相澤 和子	鶴岡		0-2		0-2	2-0			
3	佐藤 和孝	秋田		○	○	2-0	○	3/0	6	1
	今泉 孝子	秋田		2-1	2-0		2-0			
4	前田 民弥	鶴岡		×	×	×	0/3	3	4	
	富樫 洋子	鶴岡		0-2	0-2	0-2				

試合順序 1-4、2-3、1-3、2-4、1-2、3-4

Jブロック ①は進行お願いします。

【27コート】

No.	氏名		1	2	3	4	勝敗	得点	順位	
①	安部 貞一	秋田	\	×	○	○	2/1	5	2	
	安部 秋子	秋田		0-2	2-0	2-0				
2	阿部 良行	山形		○	2-0	○	○	3/0	6	1
	長岡 道子	山形		2-0		2-0	2-0			
3	日向 正暢	鶴岡		×	×	0-2	×	0/3	3	4
	井上 直子	鶴岡		0-2	0-2		0-2			
4	遠藤 喜代治	秋田		×	×	○	1/2	4	3	
	佐藤 恵美子	秋田		0-2	0-2	2-0				

混合ダブルス120歳以上 上位決勝トーナメント

◆ ◎印のチームはそのコートの進行をお願いします。

【19~24コート】

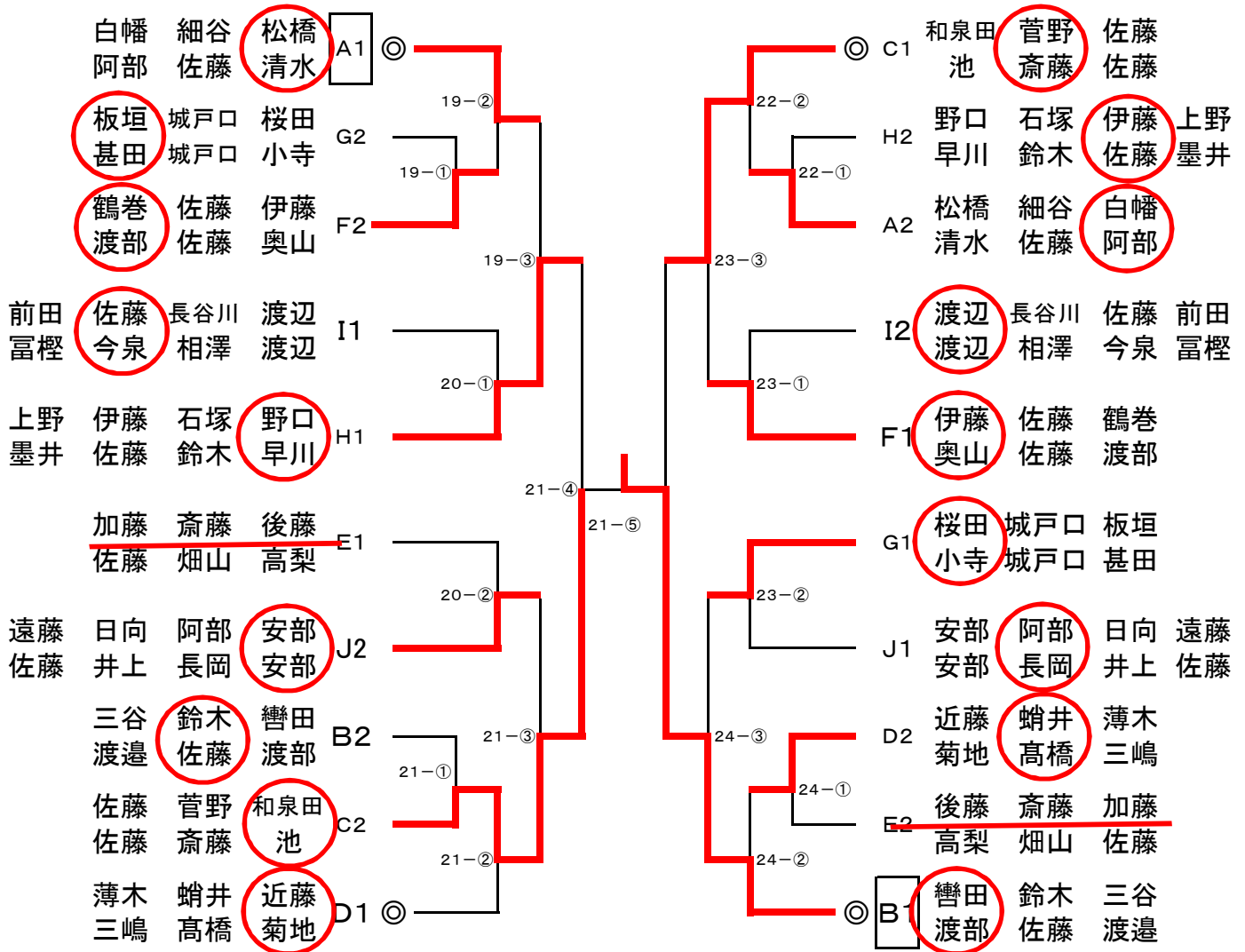

混合ダブルス120歳以上 下位トーナメント

◆ ◎印のチームはそのコートの進行をお願いします。

【20・25~27コート】

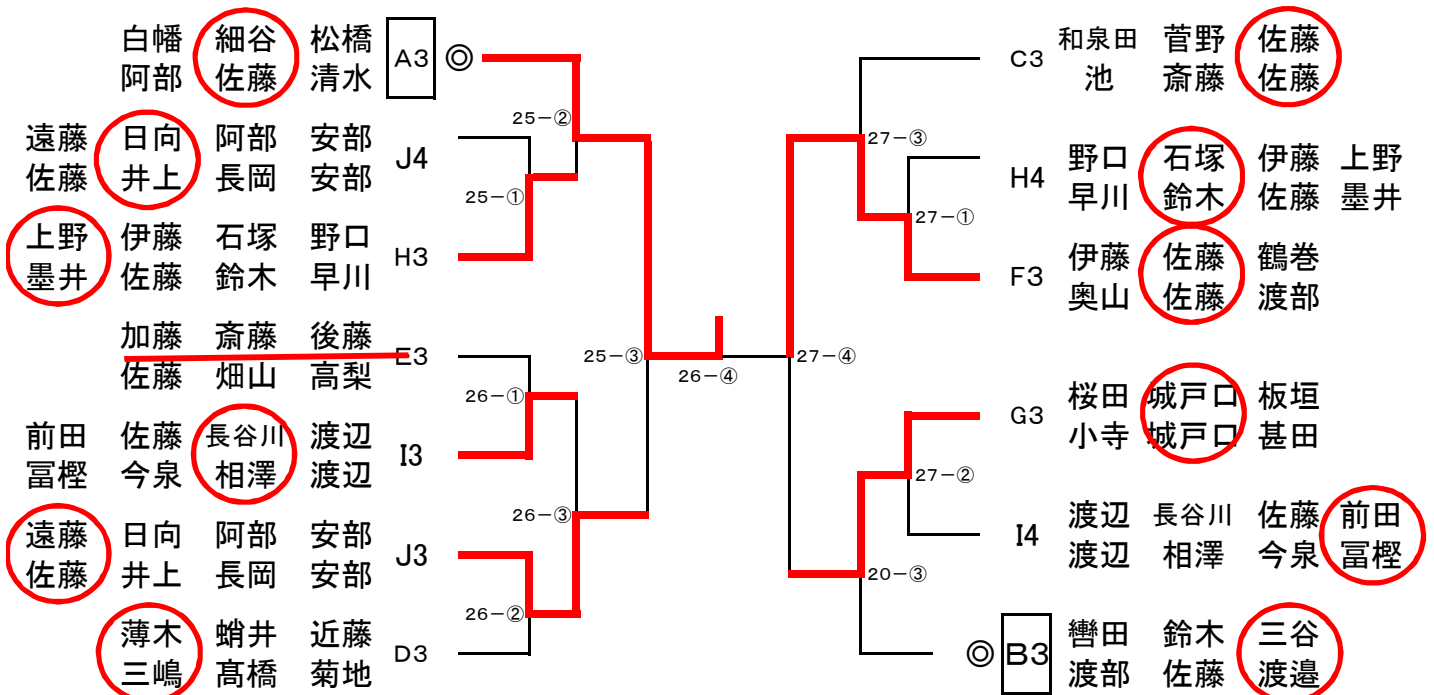

混合ダブルス140歳以上 予選リーグ

表彰 上位3位、下位1位

Aブロック ①は進行をお願いします。 【28コート】

No.	氏名	1	2	3	勝敗	得点	順位
①	佐藤 明利	/	○	○	2/0	4	1
	佐藤 美和子		2-0	2-0			
2	鈴木 吉男	×	/	×	0/2	2	3
	金内 佳子	0-2		0-2			
3	工藤 正治	×	○	/	1/1	3	2
	佐藤 涼子	0-2	2-0				

試合順序 2-3、1-3、1-2

Bブロック ①は進行をお願いします。 【29コート】

No.	氏名	1	2	3	勝敗	得点	順位
①	長島 修	/	○	○	2/0	4	1
	中澤 房子		2-1	2-0			
2	八向 眞	×	/	○	1/1	3	2
	八向 啓子	1-2		2-0			
3	佐藤 芳樹	×	×	/	0/2	2	3
	佐藤 美津子	0-2	0-2				

Cブロック ①は進行をお願いします。 【29コート】

No.	氏名	1	2	3	勝敗	得点	順位
①	河村 吉夫	/	/	/	/	/	/
	太田 トクエ						
2	長岡 道彦	/	/	○	1/0	2	1
	白幡 恵美子			2-1			
3	岡部 勉	/	×	/	0/1	1	2
	岡部 よし子		1-2				

Dブロック ①は進行をお願いします。 【30コート】

No.	氏名	1	2	3	勝敗	得点	順位
①	岸井 宏樹	/	×	○	1/1	3	2
	斎藤 清子		1-2	2-0			
2	今野 謙一	×	/	×	0/2	2	3
	今野 和子	0-2		0-2			
3	高橋 十四男	○	○	/	2/0	4	1
	高橋 富子	2-1	2-0				

Eブロック

①は進行お願いします。

【30コート】

No.	氏名	1	2	3	勝敗	得点	順位
①	菅原 進		×	○	1/1	3	2
	小野 幸		1-2	2-1			
2	田代 傳七	○		○	2/0	4	1
	新関 千鶴子	2-1		2-0			
3	小野寺 登	×	×		0/2	2	3
	福井 貞子	0-2	0-2				

混合ダブルス140歳以上 上位決勝トーナメント

◆ ◎印のチームはそのコートの進行をお願いします。

【28～29コート】

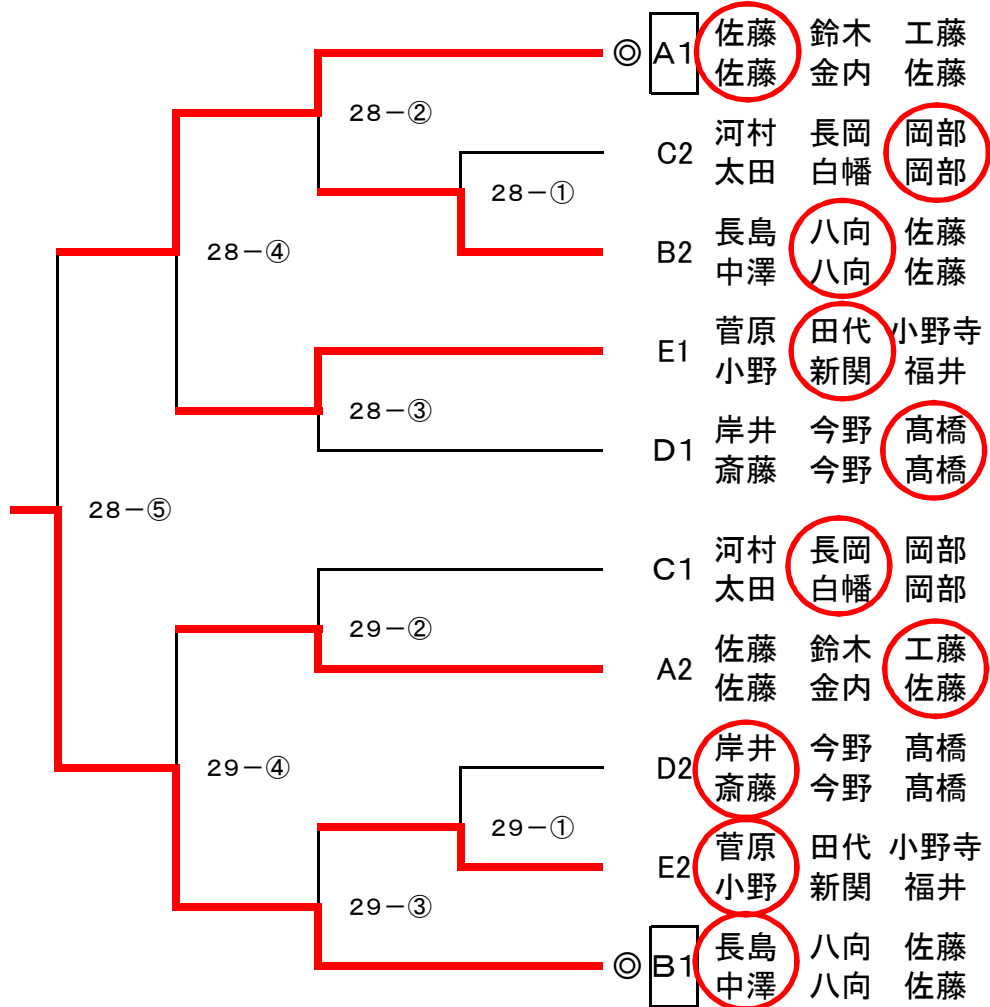

混合ダブルス140歳以上 下位トーナメント

◆ ◎印のチームはそのコートの進行をお願いします。

【30コート】

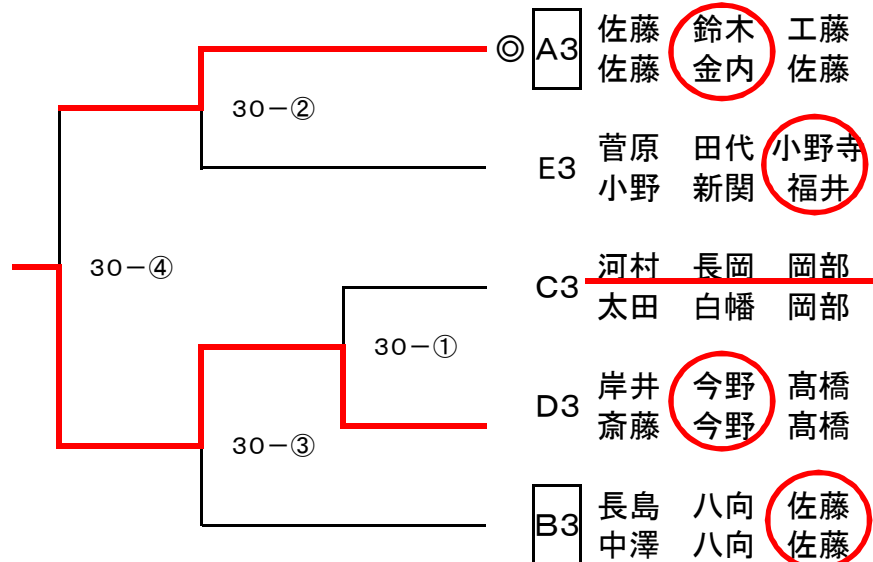

男子シングルス 59歳以下 予選リーグ

Aブロック

①は進行お願いします。

【1コート】

No.	氏名	地区	1	2	3	勝敗	得点	順位
①	佐藤 正美	鶴岡	/	/	/	/	/	/
2	北村 明	山形	/	/	/	/	/	/
3	佐藤 勝也	鶴岡	/	/	/	/		1

試合順序 2-3、1-3、1-2

Bブロック

①は進行お願いします。

【1コート】

No.	氏名	地区	1	2	3	勝敗	得点	順位
①	秋葉 正昭	山形	/	○ 2-0	○ 2-0	2/0		1
2	白幡 克己	鶴岡	× 0-2	/	× 1-2	0/2		3
3	蘆田 博淳	酒田	× 0-2	○ 2-1	/	1/1		2

Cブロック

①は進行お願いします。

【2コート】

No.	氏名	地区	1	2	3	勝敗	得点	順位	勝率
①	小柳 良	酒田	/	○ 2-0	× 0-2	1/1	3	2	1.05
2	長谷川 徹	山形	× 0-2	/	○ 2-0	1/1	3	1	1.1
3	大井 淳	鶴岡	○ 2-0	× 0-2	/	1/1	3	3	0.89

Dブロック

①は進行お願いします。

【2コート】

No.	氏名	地区	1	2	3	勝敗	得点	順位
①	阿部 浩昭	鶴岡	/	○ 2-1	○ 2-0	2/0	4	1
2	角田 和茂	酒田	× 1-2	/	○ 2-0	1/1	3	2
3	福井 秀雄	鶴岡	× 0-2	× 0-2	/	0/2	2	3

Eブロック

①は進行お願いします。

【3コート】

No.	氏名	地区	1	2	3	勝敗	得点	順位
①	佐藤 篤幸	酒田	/	○ 2-0	○ 2-0	2/0		1
2	佐々木 洋	鶴岡	× 0-2	/	× 1-2	0/2		3
3	畠山 秀美	鶴岡	× 0-2	○ 2-1	/	1/1		2

Fブロック

①は進行お願いします。

【3コート】

No.	氏名	地区	1	2	3	勝敗	得点	順位
①	須藤 勇	秋田	/	○ 2-0	○ 2-0	2/0		1
2	藤原 辰也	鶴岡	× 0-2	/	○ 2-1	1/1		2
3	五十嵐 慎一	酒田	× 0-2	× 1-2	/	0/2		3

男子シングルス 59歳以下 予選リーグ

Gブロック

①は進行をお願いします。

【4コート】

No.	氏名	地区	1	2	3	勝敗	得点	順位
①	藤原 勉	鶴岡		○ 2-0	○ 2-0	2/0		1
2	齋藤 誠	鶴岡	× 0-2		× 1-2	0/2		3
3	秋葉 修	酒田	× 0-2	○ 2-1		1/1		2

試合順序 2-3、1-3、1-2

Hブロック

①は進行をお願いします。

【4コート】

No.	氏名	地区	1	2	3	勝敗	得点	順位
①	白田 忠豊	酒田		○ 2-1	○ 2-0	2/0		1
2	田中 清志	秋田	× 1-2		○ 2-0	1/1		2
3	佐藤 一彦	鶴岡	× 0-2	× 0-2		0/2		3

Iブロック

①は進行をお願いします。

【5コート】

No.	氏名	地区	1	2	3	勝敗	得点	順位
①	齋藤 秀	酒田		× 0-2	× 0-2	0/2		3
2	今野 正	山形	○ 2-0		○ 2-0	2/0		1
3	佐藤 繁和	鶴岡	○ 2-0	× 0-2		1/1		2

Jブロック

①は進行をお願いします。

【6コート】

No.	氏名	地区	1	2	3	勝敗	得点	順位
①	服部 智宏	酒田		○ 2-0	○ 2-1		2/0	1
2	平川 信夫	秋田	× 0-2		× 0-2		0/2	3
3	吉川 秀貴	山形	× 1-2	○ 2-0			1/1	2
4	齋藤 隆明	鶴岡					/	

試合順序 2-3、1-4、1-3、2-4、3-4、1-2

男子シングルス59歳以下決勝トーナメント

◆ ◎印のチームはそのコートでの進行をお願いします。

【1～4コート】

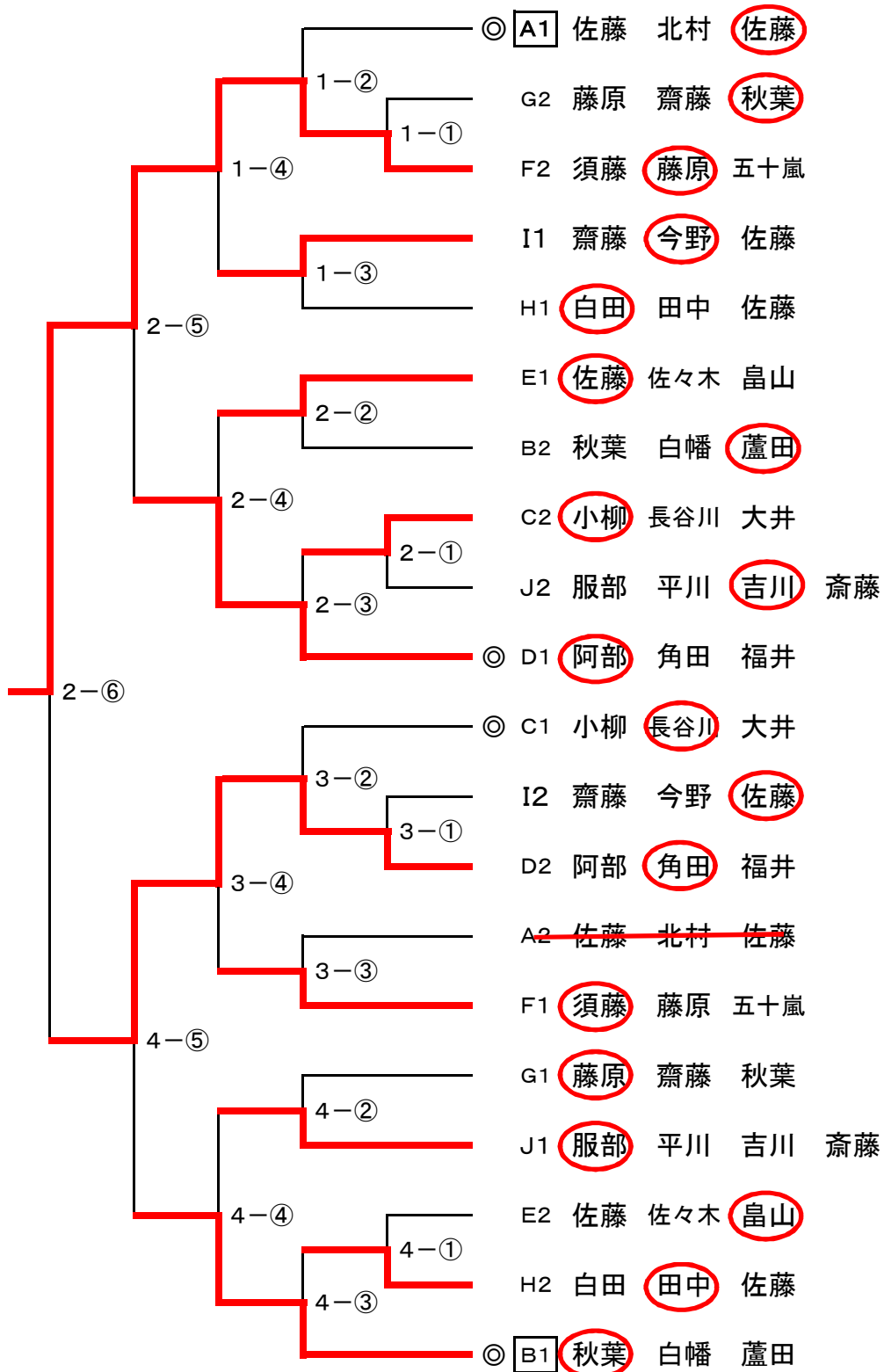

男子シングルス 60歳以上 予選リーグ

Aブロック

①は進行をお願いします。

【7コート】

No.	氏名	地区	1	2	3	勝敗	得点	順位	勝率
①	桜田 幸雄	酒田		○ 2-0	× 0-2	1/1	3	2	0.97
2	三浦 洋	新潟	× 0-2		○ 2-0	1/1	3	1	1.31
3	小林 吉哉	鶴岡	○ 2-0	× 0-2		1/1	3	3	0.73

試合順序 2-3、1-3、1-2

Bブロック

①は進行をお願いします。

【7コート】

No.	氏名	地区	1	2	3	勝敗	得点	順位
①	轡田 崇幸	新潟		○ 2-0	○ 2-0	2/0		1
2	工藤 正治	秋田	× 0-2		○ 2-0	1/1		2
3	石川 保	鶴岡	× 0-2	× 0-2		0/2		3

Cブロック

①は進行をお願いします。

【8コート】

No.	氏名	地区	1	2	3	勝敗	得点	順位
①	斎藤 弘吉	鶴岡				/		
2	遠藤 喜代治	秋田				/		1
3	伊藤 裕二	酒田				/		

Dブロック

①は進行をお願いします。

【8コート】

No.	氏名	地区	1	2	3	勝敗	得点	順位
①	長南 寛	鶴岡		○ 2-0	○ 2-0	2/0	4	1
2	日下部 実	酒田	× 0-2		○ 2-0	1/1	3	2
3	斉藤 久	秋田	× 0-2	× 0-2		0/2	2	3

Eブロック

①は進行をお願いします。

【9コート】

No.	氏名	地区	1	2	3	勝敗	得点	順位
①	一関 国雄	秋田		○ 2-0	○ 2-0	2/0	4	1
2	石塚 昇	鶴岡	× 0-2		○ 2-0	1/1	3	2
3	三谷 幸一	鶴岡	× 0-2	× 0-2		0/2	2	3

Fブロック

①は進行をお願いします。

【9コート】

No.	氏名	地区	1	2	3	勝敗	得点	順位
①	安部 貞一	秋田		○ 2-0		1/0	2	1
2	板垣 千代志	鶴岡	× 0-2			0/1	1	2
3	薄木 充至	酒田				/		

男子シングルス 60歳以上 予選リーグ

Gブロック

①は進行をお願いします。

【10コート】

No.	氏名	地区	1	2	3	勝敗	得点	順位
①	田中 敏朗	新潟		○ 2-0	○ 2-0	2/0		1
2	佐々木 平和	秋田	× 0-2		× 0-2	0/2		3
3	前田 民弥	鶴岡	× 0-2	○ 2-0		1/1		2

試合順序 2-3、1-3、1-2

Hブロック

①は進行をお願いします。

【10コート】

No.	氏名	地区	1	2	3	勝敗	得点	順位
①	伊藤 誠二	山形		○ 2-0	○ 2-0	2/0		1
2	川村 勝雄	鶴岡	× 0-2		○ 2-0	1/1		2
3	鈴木 吉男	鶴岡	× 0-2	× 0-2		0/2		3

Iブロック

①は進行をお願いします。

【11コート】

No.	氏名	地区	1	2	3	勝敗	得点	順位
①	佐藤 公	鶴岡		○ 2-1	○ 2-0	2/0		1
2	鶴巻 千秋	酒田	× 1-2		○ 2-0	1/1		2
3	菅原 勇一	鶴岡	× 0-2	× 0-2		0/2		3

Jブロック

①は進行をお願いします。

【11コート】

No.	氏名	地区	1	2	3	勝敗	得点	順位
①	近藤 晴美	秋田		○ 2-1	○ 2-0	2/0		1
2	渡辺 孝次	酒田	× 1-2		○ 2-1	1/1		2
3	押切 博記	鶴岡	× 0-2	× 1-2		0/2		3

Kブロック

①は進行をお願いします。

【12コート】

No.	氏名	地区	1	2	3	勝敗	得点	順位
①	阿部 良行	山形		○ 2-0	○ 2-0	2/0		1
2	上野 仁蔵	鶴岡	× 0-2		○ 2-1	1/1		2
3	細谷 裕	酒田	× 0-2	× 1-2		0-2		3

Lブロック

①は進行をお願いします。

【12コート】

No.	氏名	地区	1	2	3	勝敗	得点	順位
①	石塚 昭	鶴岡		○ 2-1		/		1
2	樋口 哲弘	米沢	× 1-2			/		2
3	加藤 富美保	秋田				/		

男子シングルス 60歳以上 予選リーグ

Mブロック

①は進行をお願いします。

【13コート】

No.	氏名	地区	1	2	3	勝敗	得点	順位
①	野口 正雄	新潟		x 0-2	x 0-2	0/2		3
2	菅野 正弘	酒田	o 2-0		o 2-1	2/0		1
3	石川 武利	鶴岡	x 0-2	x 1-2		1/1		2

試合順序 2-3、1-3、1-2

Nブロック

①は進行をお願いします。

【13コート】

No.	氏名	地区	1	2	3	勝敗	得点	順位
①	上野 徹	鶴岡				/		
2	岡田 和幸	新潟			x 0-2	/		2
3	森屋 孝	鶴岡		o 2-0		/		1

Oブロック

①は進行をお願いします。

【14コート】

No.	氏名	地区	1	2	3	勝敗	得点	順位
①	松田 文夫	酒田		x 1-2	o 2-0	1/1		2
2	鈴木 嘉明	山形	o 2-1		o 2-0	2/0		1
3	佐藤 達夫	鶴岡	x 0-2	x 0-2		0/2		3

Pブロック

①は進行をお願いします。

【14コート】

No.	氏名	地区	1	2	3	勝敗	得点	順位
①	城戸口 雄一	山形		o 2-1	o 2-0	2/0		1
2	今野 正二	酒田	x 1-2		o 2-0	1/1		2
3	稲垣 充	鶴岡	x 0-2	x 0-2		0/2		3

Qブロック

①は進行をお願いします。

【15コート】

No.	氏名	地区	1	2	3	勝敗	得点	順位
①	村上 重一	酒田			o 2-0	/		1
2	長野 正洋	鶴岡				/		
3	長谷川 敬	鶴岡	x 0-2			/		2

Rブロック

①は進行をお願いします。

【15コート】

No.	氏名	地区	1	2	3	勝敗	得点	順位
①	後藤 明	酒田		o 2-0	x 1-2	1/1		2
2	大泉 重義	山形	x 0-2		x 0-2	0/2		3
3	蛸井 恒祐	鶴岡	o 2-1	o 2-0		2/0		1

男子シングルス 60歳以上 決勝トーナメント その1

◆ ◎印のチームはそのコートの進行をお願いします。 【5～8コート】

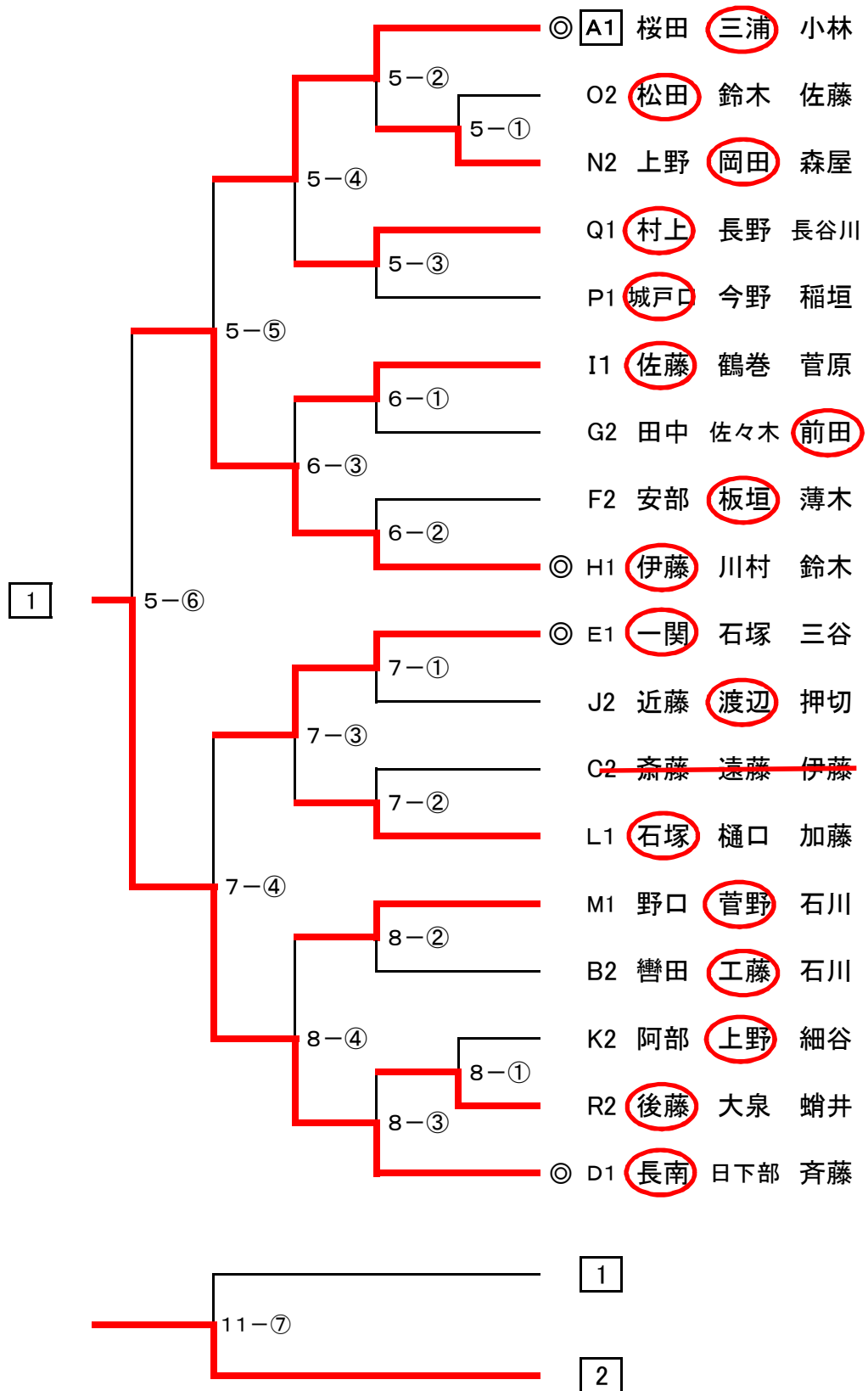

男子シングルス 60歳以上 決勝トーナメント その2

◆ ◎印のチームはそのコートの進行をお願いします。【11~14コート】

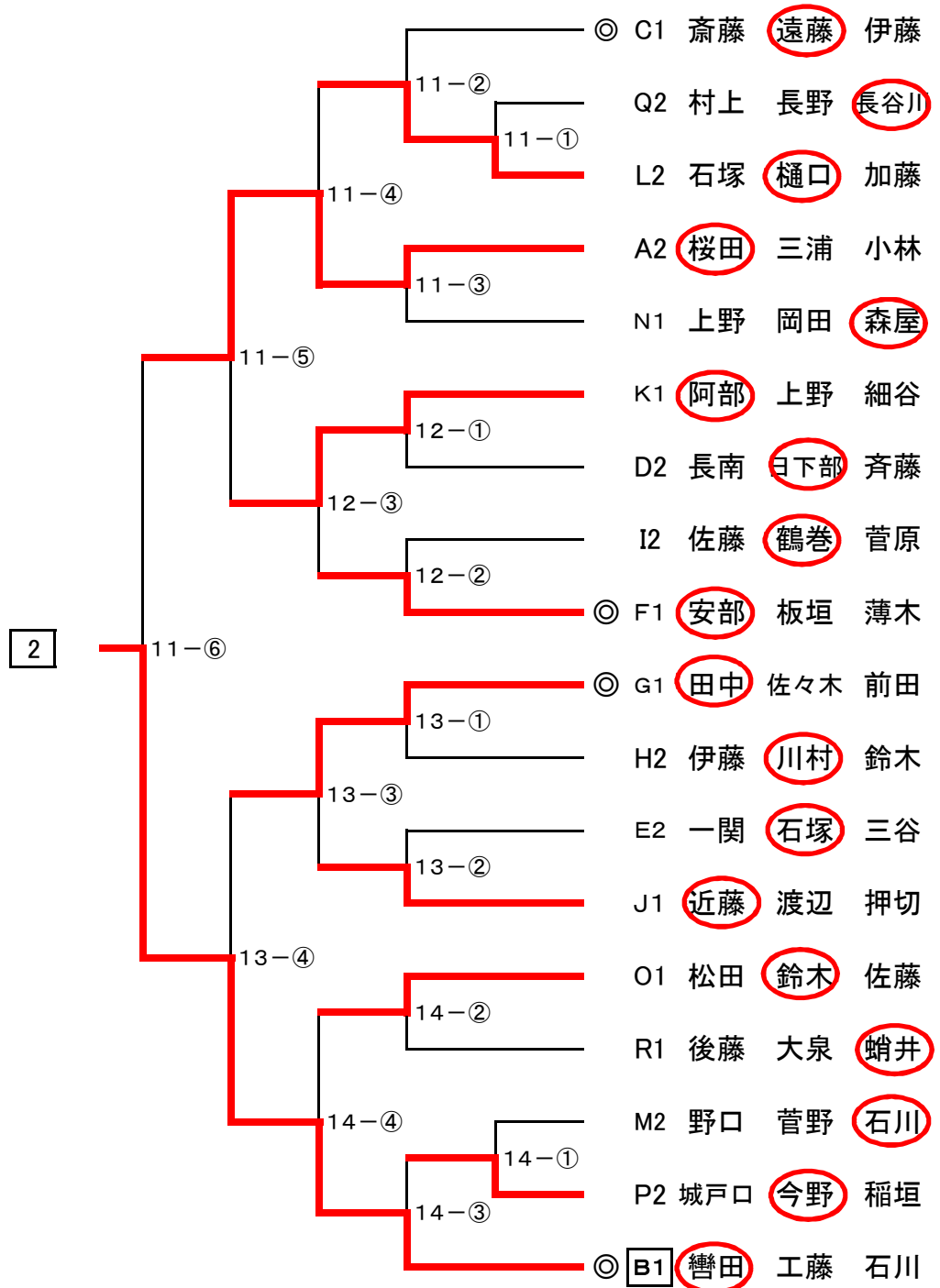

男子シングルス 70歳以上 予選リーグ

Aブロック

①は進行をお願いします。

【16コート】

No.	氏名	地区	1	2	3	勝敗	得点	順位
①	河村 吉夫	山形		○ 2-0	○ 2-0	2/0		1
2	佐藤 好雄	鶴岡	× 0-2		× 1-2	0/2		3
3	白幡 勇	鶴岡	× 0-2	○ 2-1		1/1		2

試合順序 2-3、1-3、1-2

Bブロック

①は進行をお願いします。

【16コート】

No.	氏名	地区	1	2	3	勝敗	得点	順位
①	伊藤 孝志	秋田		○ 2-0	○ 2-0	2/0		1
2	岸井 宏樹	鶴岡	× 0-2		○ 2-0	1/1		2
3	渡部 健二	鶴岡	× 0-2	× 0-2		0/2		3

Cブロック

①は進行をお願いします。

【17コート】

No.	氏名	地区	1	2	3	勝敗	得点	順位
①	金田 勉	新潟		○ 2-0		1/0	2	1
2	遠藤 遼次	鶴岡	× 0-2			0/1	1	2
3	田村 信	鶴岡				/		

Dブロック

①は進行をお願いします。

【17コート】

No.	氏名	地区	1	2	3	勝敗	得点	順位
①	菅原 進	鶴岡		× 1-2	○ 2-0	1/1	3	2
2	田代 傳七	山形	○ 2-1		○ 2-0	2/0	4	1
3	小野寺 登	鶴岡	× 0-2	× 0-2		0/2	2	3

Eブロック

①は進行をお願いします。

【18コート】

No.	氏名	地区	1	2	3	勝敗	得点	順位
①	和泉田 俊一	新潟		○ 2-0	○ 2-0	2/0	4	1
2	丸山 健治	鶴岡	× 0-2		○ 2-0	1/1	3	2
3	高橋 十四男	酒田	× 0-2	× 0-2		0/2	2	3

Fブロック

①は進行をお願いします。

【18コート】

No.	氏名	地区	1	2	3	勝敗	得点	順位
①	芳賀 誠	鶴岡		○ 2-0	○ 2-0	2/0	4	1
2	田口 正弘	秋田	× 0-2		○ 2-1	1/1	3	2
3	佐藤 芳樹	鶴岡	× 0-2	× 1-2		0/2	2	3

男子シングルス 70歳以上 予選リーグ

Gブロック

①は進行をお願いします。

【19コート】

No.	氏名	地区	1	2	3	勝敗	得点	順位
①	長島 修	新潟		○ 2-0	○ 2-0	2/0	4	1
2	佐藤 孝義	鶴岡	× 0-2		○ 2-0	1/1	3	2
3	岸根 幸二	酒田	× 0-2	× 0-2		0/2	2	3

試合順序 2-3、1-3、1-2

Hブロック

①は進行をお願いします。

【19コート】

No.	氏名	地区	1	2	3	勝敗	得点	順位
①	丸山 淳一	鶴岡		○ 2-0	○ 2-0	2/0	4	1
2	高橋 正義	秋田	× 0-2		○ 2-0	1/1	3	2
3	長岡 道彦	鶴岡	× 0-2	× 0-2		0/2	2	3

Iブロック

①は進行をお願いします。

【20コート】

No.	氏名	地区	1	2	3	勝敗	得点	順位
①	高橋 浩一	山形		○ 2-1		1/0	2	1
2	菊地 信明	秋田	× 1-2			0/1	1	2
3	日向 正暢	鶴岡				/		

Jブロック

①は進行をお願いします。

【20コート】

No.	氏名	地区	1	2	3	勝敗	得点	順位
①	佐藤 明利	鶴岡		○ 2-0	○ 2-0	2/0	4	1
2	越後谷 征二	酒田	× 0-2		○ 2-0	1/1	3	2
3	菊地 恒夫	鶴岡	× 0-2	× 0-2		0/2	2	3

Kブロック

①は進行をお願いします。

【21コート】

No.	氏名	地区	1	2	3	勝敗	得点	順位
①	渡部 繁美	酒田		○ 2-0	○ 2-0	2/0		1
2	今野 謙一	鶴岡	× 0-2		○ 2-0	1/1		2
3	若生 直巳	鶴岡	× 0-2	× 0-2		0/2		3

Lブロック

①は進行をお願いします。

【22コート】

No.	氏名	地区	1	2	3	4	勝敗	得点	順位
①	明石 安夫	秋田		○ 2-0	○ 2-0	○ 2-0	3/0		1
2	五十嵐 昇	鶴岡	× 0-2		× 0-2	○ 2-0	1/2		3
3	小松 俊凱	酒田	× 0-2	○ 2-0		○ 2-0	2/1		2
4	八向 眞	鶴岡	× 0-2	× 0-2	× 0-2		0/3		4

試合順序 2-3、1-4、1-3、2-4、3-4、1-2

男子シングルス 70歳以上 決勝トーナメント

◆ ◎印のチームはそのコートの進行をお願いします。

【13~18コート】

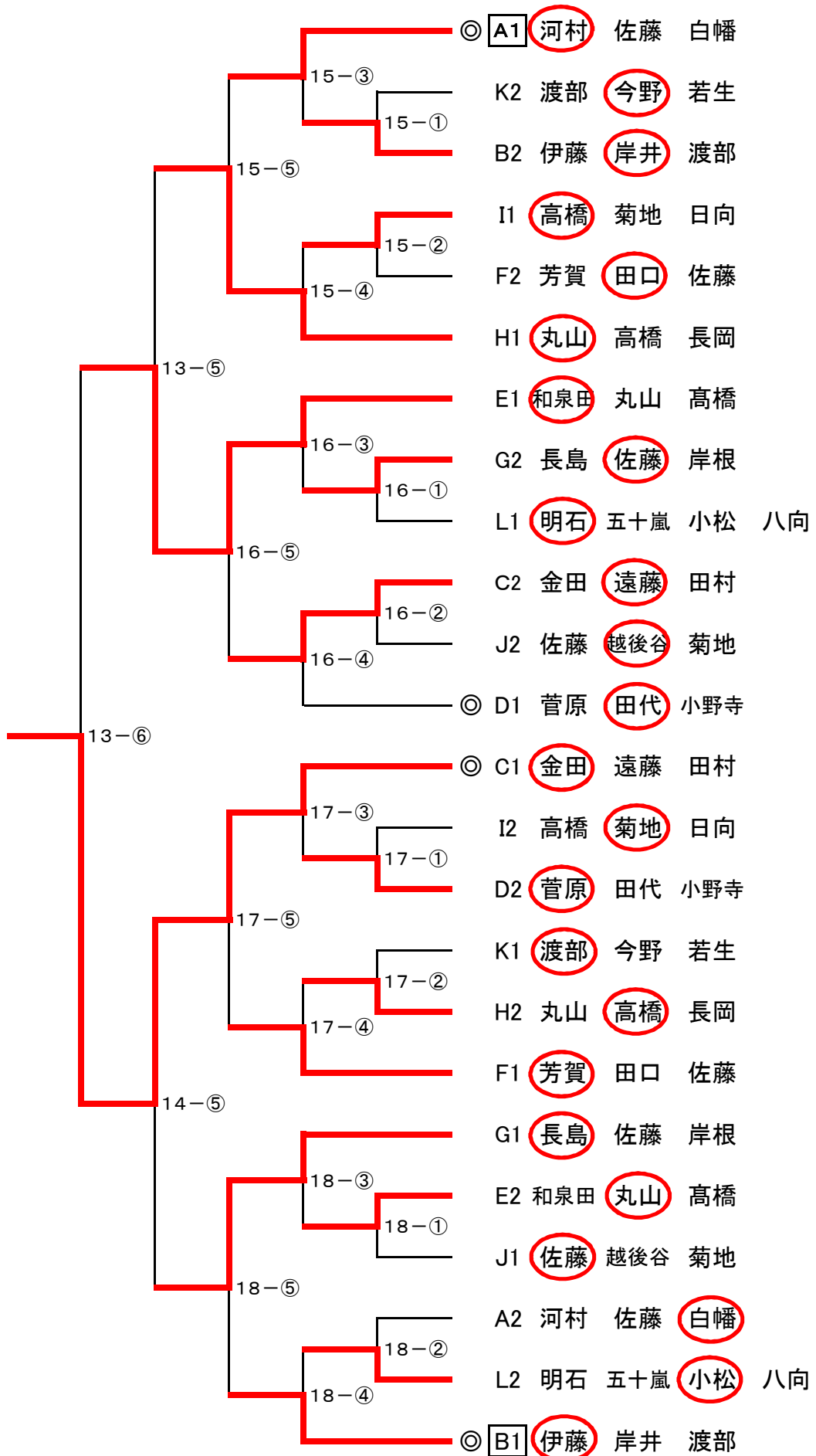

女子シングルス 59歳以下 予選リーグ

Aブロック

①は進行をお願いします。

【5コート】

No.	氏名	地区	1	2	3	勝敗	得点	順位
①	佐々木 直美	秋田		○ 2-0		/		1
2	伊藤 聡子	鶴岡	× 0-2			/		2
3						/		

Bブロック

①は進行をお願いします。

【21コート】

No.	氏名	地区	1	2	3	勝敗	得点	順位
①	伊藤 元美	酒田		○ 2-0	○ 2-0	2/0	4	1
2	高橋 悟子	鶴岡	× 0-2		○ 2-1	1/1	3	2
3	佐藤 知子	酒田	× 0-2	× 1-2		0/2	2	3

試合順序 2-3、1-3、1-2

Cブロック

①は進行をお願いします。

【23コート】

No.	氏名	地区	1	2	3	勝敗	得点	順位
①	清水 祥子	秋田		○ 2-0	○ 2-0	2/0	4	1
2	加藤 博巳	米沢	× 0-2		○ 2-0	1/1	3	2
3	福井 寛子	鶴岡	× 0-2	× 0-2		0/2	2	3

Dブロック

①は進行をお願いします。

【23コート】

No.	氏名	地区	1	2	3	勝敗	得点	順位
①	金田 美紀子	新潟		○ 2-1	○ 2-0	2/0	4	1
2	門脇 春美	鶴岡	× 1-2		○ 2-0	1/1	3	2
3	川口 美有希	酒田	× 0-2	× 0-2		0/2	2	3

Eブロック

①は進行をお願いします。

【23コート】

No.	氏名	地区	1	2	3	勝敗	得点	順位
①	渡部 智子	山形		○ 2-0	○ 2-0	2/0	4	1
2	小寺 弘子	酒田	× 0-2		× 0-2	0/2	2	3
3	齋藤 富士子	鶴岡	× 0-2	○ 2-0		1/1	3	2

Fブロック

①は進行をお願いします。

【24コート】

No.	氏名	地区	1	2	3	勝敗	得点	順位
①	福山 由貴子	酒田		○ 2-0	○ 2-0	2/0	4	1
2	小原 奈保子	秋田	× 0-2		○ 2-0	1/1	3	2
3	井上 直子	鶴岡	× 0-2	× 0-2		0/2	2	3

女子シングルス 59歳以下 予選リーグ

Gブロック

①は進行をお願いします。

【24コート】

No.	氏名	地区	1	2	3	勝敗	得点	順位
①	菊地 裕子	秋田	/	○ 2-0	○ 2-0	2/0	4	1
2	大石 維久子	山形	× 0-2	/	○ 2-1	1/1	3	2
3	渡部 なお子	鶴岡	× 0-2	× 1-2	/	0/2	2	3

試合順序 2-3、1-3、1-2

Hブロック

①は進行をお願いします。

【24コート】

No.	氏名	地区	1	2	3	勝敗	得点	順位
①	秋野 郁	鶴岡	/	○ 2-0	× 0-2	1/1	3	2
2	茂木 優子	秋田	× 0-2	/	× 1-2	0/2	2	3
3	三嶋 美鈴	酒田	○ 2-0	○ 2-1	/	2/0	4	1

女子シングルス 59歳以下 決勝トーナメント

◆ ◎印のチームはそのコートの進行をお願いします。

【21~24コート】

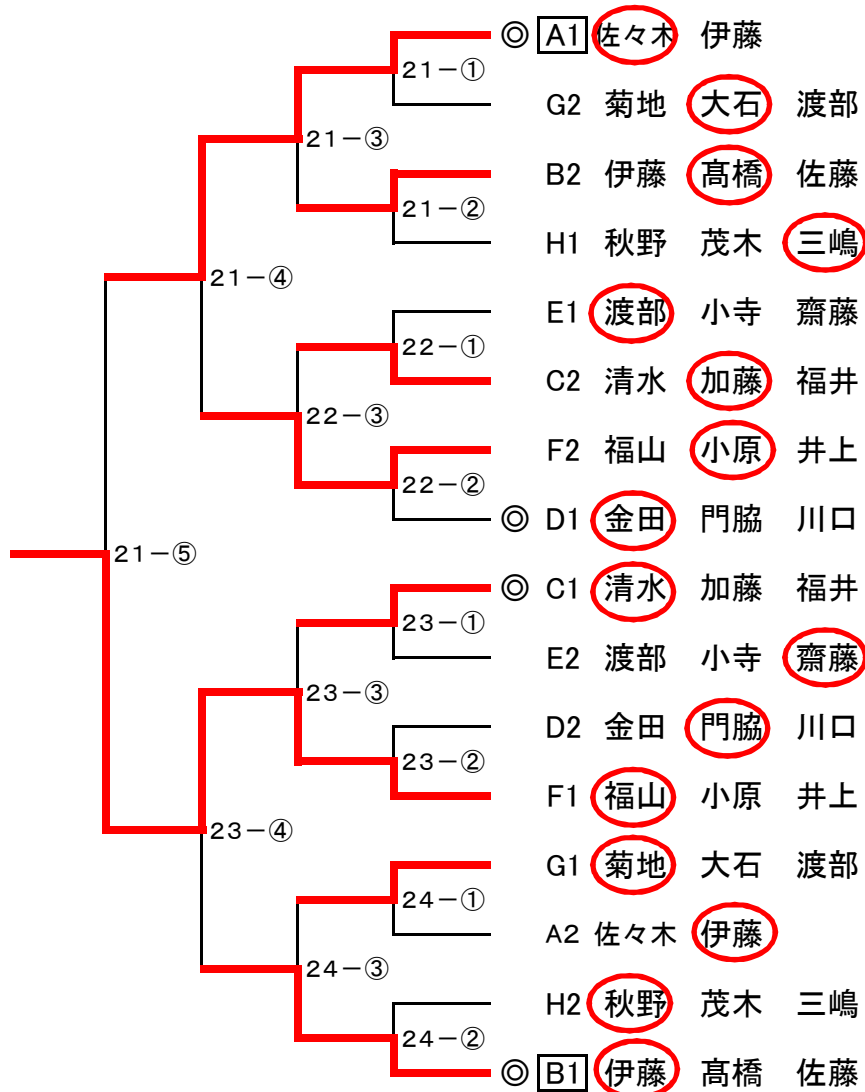

女子シングルス 60歳以上 予選リーグ

Aブロック

①は進行をお願いします。

【25コート】

No.	氏名	地区	1	2	3	勝敗	得点	順位
①	渡部 敏恵	新潟		○ 2-0		1/0	2	1
2	高橋 由美子	鶴岡	× 0-2			0/1	1	2
3						/		

Bブロック

①は進行をお願いします。

【25コート】

No.	氏名	地区	1	2	3	勝敗	得点	順位
①	越後屋 温子	秋田		○ 2-0	○ 2-0	2/0	4	1
2	城戸口 祐子	鶴岡	○ 2-0		× 0-2	1/1	3	2
3	加藤 フジ子	鶴岡	× 0-2	× 0-2		0/2	2	3

試合順序 2-3、1-3、1-2

Cブロック

①は進行をお願いします。

【25コート】

No.	氏名	地区	1	2	3	勝敗	得点	順位
①	佐藤 達子	酒田		○ 2-1	○ 2-1	2/0	4	1
2	阿部 美春	鶴岡	× 1-2		○ 2-1	1/1	3	2
3	本間 洋子	鶴岡	× 1-2	× 1-2		0/2	2	3

Dブロック

①は進行をお願いします。

【9コート】

No.	氏名	地区	1	2	3	勝敗	得点	順位
①	菅谷 福子	秋田		○ 2-0	○ 2-1	2/0	4	1
2	須田 佐知	鶴岡	× 0-2		○ 2-1	1/1	3	2
3	渡邊 よお子	鶴岡	× 1-2	× 1-2		0/2	2	3

Eブロック

①は進行をお願いします。

【26コート】

No.	氏名	地区	1	2	3	勝敗	得点	順位
①	相澤 和子	鶴岡		× 1-2	× 0-2	0/2	2	3
2	安部 秋子	秋田	○ 2-1		× 1-2	1/1	3	2
3	富樫 洋子	鶴岡	○ 2-0	○ 2-1		2/0	4	1

Fブロック

①は進行をお願いします。

【26コート】

No.	氏名	地区	1	2	3	勝敗	得点	順位
①	早川 千恵子	新潟		○ 2-0	○ 2-0	2/0	4	1
2	佐藤 まり子	鶴岡	× 0-2		○ 2-1	1/1	3	2
3	加藤 美智子	鶴岡	× 0-2	× 1-2		0/2	2	3

女子シングルス 60歳以上 予選リーグ

Gブロック

①は進行お願いします。

【19コート】

No.	氏名	地区	1	2	3	勝敗	得点	順位
①	池 恵子	新潟		×	○ 2-1	1/1	3	2
2	菅原 千恵	鶴岡	○ 2-0		○ 2-0	2/0	4	1
3	佐藤 美津子	鶴岡	×	×		0/2	2	3

Hブロック

①は進行お願いします。

【27コート】

No.	氏名	地区	1	2	3	勝敗	得点	順位
①	奥山 真理子	山形		○ 2-0	○ 2-0	2/0	4	1
2	畑山 豊美	鶴岡	×		×	0/2	2	3
3	奥山 さなえ	鶴岡	×	○ 2-0		1/1	3	2

Iブロック

①は進行お願いします。

【27コート】

No.	氏名	地区	1	2	3	勝敗	得点	順位
①	井口 文子	新潟		×	○ 2-0	1/1	3	2
2	鈴木 和子	鶴岡	○ 2-1		○ 2-0	2/0	4	1
3	甚田 治美	鶴岡	×	×		0/2	2	3

Jブロック

①は進行お願いします。

【20コート】

No.	氏名	地区	1	2	3	勝敗	得点	順位
①	大沼 若子	鶴岡			○ 2-0	/		1
2	佐藤 久子	秋田				/		
3	蛸井 喜美子	鶴岡	×			/		2

Kブロック

①は進行お願いします。

【28コート】

No.	氏名	地区	1	2	3	勝敗	得点	順位
①	長岡 道子	山形		○ 2-0	○ 2-0	2/0	4	1
2	横山 和子	鶴岡	×		○ 2-0	1/1	3	2
3	平形 ちよ	鶴岡	×	×		0/2	2	3

Lブロック

①は進行お願いします。

【28コート】

No.	氏名	地区	1	2	3	勝敗	得点	順位
①	佐藤 恵美子	秋田		×	×	0/2	2	3
2	本間 美智子	鶴岡	○ 2-1		○ 2-0	2/0	4	1
3	佐藤 しず子	鶴岡	○ 2-0	×		1/1	3	2

女子シングルス 60歳以上 決勝トーナメント

◆ ◎印のチームはそのコートの進行をお願いします。

【24～28コート】

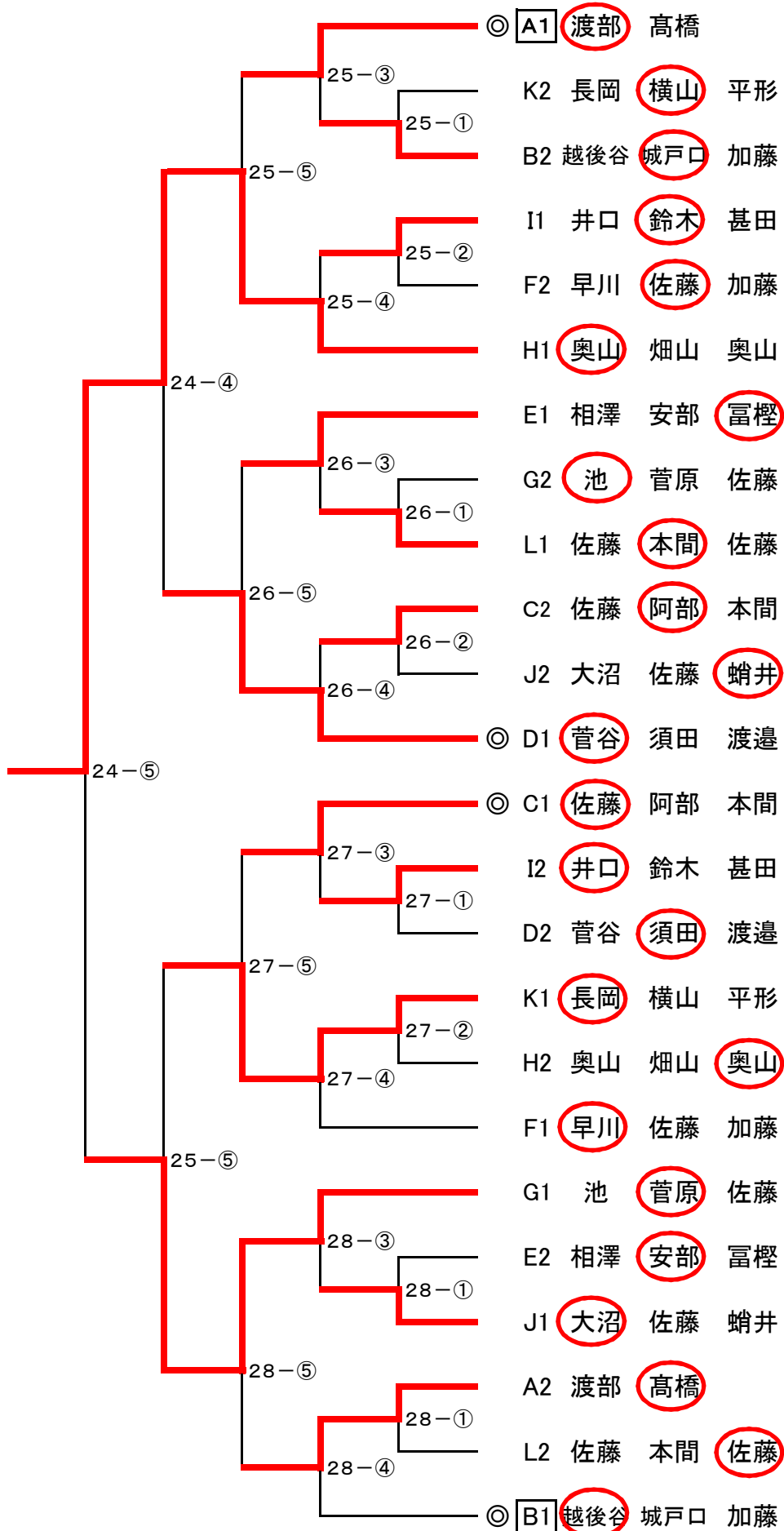

女子シングルス 70歳以上 予選リーグ

Aブロック

①は進行をお願いします。

【28コート】

No.	氏名	地区	1	2	3	勝敗	得点	順位
①	八向 啓子	鶴岡		○ 2-1	× 0-2	1/1	3	2
2	松本 恵美子	秋田	× 1-2		× 1-2	0/2	2	3
3	齋藤 愛子	鶴岡	○ 2-0	○ 2-1		2/0	4	1

試合順序 2-3,1-3,1-2

Bブロック

①は進行をお願いします。

【29コート】

No.	氏名	地区	1	2	3	勝敗	得点	順位
①	大原 悦子	酒田				/		
2	墨井 公	鶴岡			○ 2-0	1/0	2	1
3	白幡 恵美子	鶴岡		× 0-2		0/1	1	2

Cブロック

①は進行をお願いします。

【29コート】

No.	氏名	地区	1	2	3	勝敗	得点	順位
①	佐藤 葉子	酒田		○ 2-0	○ 2-0	2/0	4	1
2	佐々木 宏美	秋田	× 0-2		× 1-2	0/2	3	3
3	千葉 文子	鶴岡	× 0-2	○ 2-1		1/1	2	2

Dブロック

①は進行をお願いします。

【29コート】

No.	氏名	地区	1	2	3	勝敗	得点	順位
①	小池 弘子	鶴岡			○ 2-0	/		1
2	太田 トクエ	山形				/		
3	福井 貞子	鶴岡	× 0-2			/		2

Eブロック

①は進行をお願いします。

【30コート】

No.	氏名	地区	1	2	3	勝敗	得点	順位
①	佐藤 涼子	秋田		× 1-2	× 1-2	0/2		3
2	渡辺 京子	酒田	○ 2-1		○ 2-0	2/0		1
3	渋谷 菊井	鶴岡	○ 2-1	× 0-2		1/1		2

Fブロック

①は進行をお願いします。

【30コート】

No.	氏名	地区	1	2	3	勝敗	得点	順位
①	佐藤 直子	酒田		○ 2-0	○ 2-0	2/0	4	1
2	小野 幸	鶴岡	× 0-2		○ 2-0	1/1	3	2
3	金内 佳子	鶴岡	× 0-2	× 0-2		0/2	2	3

女子シングルス 70歳以上 予選リーグ

Gブロック

①は進行をお願いします。

【30コート】

No.	氏名	地区	1	2	3	勝敗	得点	順位
①	中澤 房子	新潟		× 0-2	○ 2-0	1/1	3	2
2	新関 千鶴子	山形	○ 2-0		○ 2-0	2/0	4	1
3	今野 和子	鶴岡	× 0-2	× 0-2		0/2	2	3

試合順序 2-3,1-3,1-2

女子シングルス 70歳以上 決勝トーナメント

◆ ◎印のチームはそのコートの進行をお願いします。

【6、12、29～30コート】

